









Conteúdo	Página
■ Informações gerais	3
■ O caminho mais rápido para a melhor ferramenta	4
■ Informações técnicas	6

Máquina	Conteúdo	Página
<b>Desbaste</b>		
	 <p><b>Discos de desbaste</b></p> <ul style="list-style-type: none"> <li>■ Linha universal PS-FORTE</li> <li>■ Linha alto rendimento SG-ELASTIC</li> <li>■ Linha premium SG-PLUS</li> <li>■ Discos de desbaste para fundição</li> <li>■ Discos de desbaste para tubulação</li> </ul>	7
	 <p><b>Discos de desbaste CC-GRIND®</b></p> <ul style="list-style-type: none"> <li>■ Linha alto rendimento SG</li> </ul>	22
	 <p><b>Rebolo copo</b></p> <ul style="list-style-type: none"> <li>■ Linha alto rendimento SG-ELASTIC</li> </ul>	27
	 <p><b>Rodas abrasivas de desbaste</b></p> <ul style="list-style-type: none"> <li>■ Linha alto rendimento SG-ELASTIC</li> </ul>	28
	<b>Árvores</b>	28
	 <p><b>Discos lamelares POLIFAN®</b></p> <ul style="list-style-type: none"> <li>■ Linha universal PSF</li> <li>■ Linha alto rendimento SG</li> <li>■ Linha premium SGP</li> </ul>	29

	Esmerilhadeiras angulares
	Esmerilhadeiras angulares com carcaça protetora dos rebolos copo
	Retíficas retas

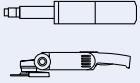
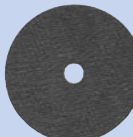
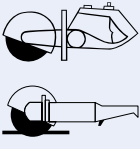
A PFERD oferece discos de corte e desbaste em qualidade Premium. Os anos de experiência prática contribuíram para o desenvolvimento de novos produtos inovadores.

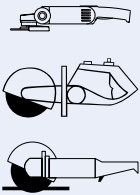
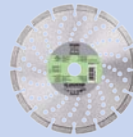
Máquina	Conteúdo	Página
<b>Corte</b>		
	 <p><b>Discos de corte para aplicações manuais</b></p> <ul style="list-style-type: none"> <li>■ Linha universal PS-FORTE</li> <li>■ Linha alto rendimento SG-ELASTIC</li> <li>■ Linha premium SG-PLUS</li> <li>■ Discos de corte de fundição</li> </ul>	44
	<b>Jogo de flanges de fixação</b>	48
	 <p><b>Discos de corte pequenos dia. 30–76 mm</b></p> <ul style="list-style-type: none"> <li>■ Linha alto rendimento SG-ELASTIC</li> </ul>	56
	<b>Árvores</b>	57
	 <p><b>Discos de corte para máquinas de corte manuais com motores à gasolina ou elétricos dia. 300–400 mm</b></p> <ul style="list-style-type: none"> <li>■ Linha alto rendimento SG-ELASTIC</li> </ul>	58
	 <p><b>Discos de corte diamantados</b></p> <ul style="list-style-type: none"> <li>■ Linha universal PSF</li> <li>■ Linha alto rendimento SG</li> </ul>	64

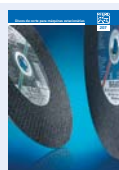

Para obter informações e dados detalhados para pedido sobre os discos de corte estacionários, consulte o catálogo 207.

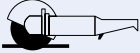
	Máquinas de corte manuais com motor à gasolina para discos de corte dia. 300–400 mm
	Máquinas de corte manuais com motor elétrico para discos de corte dia. 300–400 mm



Discos de desbaste reforçados



Discos lamelares POLIFAN®



Discos de corte

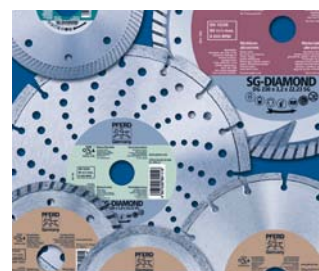

Discos de corte diamantados



### Qualidade PFERD

Os discos de corte e desbaste da PFERD são desenvolvidos, fabricados e testados de acordo com os mais altos padrões de qualidade. A estabilidade dimensional em conformidade com as normas, indicam a qualidade abrangente da PFERD.

Além dos altos padrões de qualidade, saúde e segurança, a ergonomia também desempenha um papel importante.

A gestão da qualidade PFERD é certificada de acordo com a ISO 9001.



### Suporte e treinamento PFERD

A PFERD oferece suporte individual direcionado para resolver seus problemas de aplicação. Nossos experientes representantes de vendas e consultores técnicos terão o prazer em ajudá-lo. Entre em contato conosco.

Na **PFERDAKADÉMIE**, promovemos conhecimento altamente especializado e prático do mundo do desbaste e corte. Por meio de módulos de seminários sequenciais, você se tornará um especialista em ferramentas PFERD.



### Produtos fabricados sob encomenda

Se você não conseguiu encontrar a solução para a sua aplicação específica em nossa gama de produtos, nós podemos fabricar discos de desbaste e corte na mais alta qualidade PFERD sob encomenda, para satisfazer as exigências de seu trabalho.

Levando-se em conta o material a ser trabalhado e a aplicação dada, oferecemos consultoria individual e eficaz com o objetivo de encontrar a melhor, e mais econômica solução para você.



### Embalagem PFERD

A PFERD fornece discos de desbaste e de corte em embalagem industrial, robusta, que protege as ferramentas contra danos. Para as quantidades por embalagem, consulte as tabelas de produtos. Informações importantes, como o número do item, a descrição, o código EAN e as informações técnicas podem ser encontrados nos rótulos das embalagens.



### PFERD-TOOL-CENTER

No PFERD-TOOL-CENTER de seu revendedor local, você encontrará todas as informações importantes necessárias para selecionar a ferramenta mais adequada. As informações e os cartões de símbolo PFERD fornecem dicas importantes sobre ferramentas e aplicativos.

Se você tiver alguma dúvida, o revendedor local ou representante de vendas da PFERD ficarão felizes em ajudá-lo.



### PFERD PRAXIS

Os folhetos PFERD PRAXIS contêm informações valiosas sobre as propriedades dos materiais, bem como dicas e truques sobre o uso das ferramentas PFERD.



### PFERDVIDEO

Você receberá mais informações aqui ou pelo site [www.pferd.com](http://www.pferd.com)

### PFERDERGONOMICS®

O programa **PFERDERGONOMICS®** visa a redução a longo prazo dos níveis de poeira, ruído e vibrações produzidos por ferramentas, e o aumento considerável da sensibilidade ao tato. O foco está nas pessoas.

Reconheça imediatamente as áreas onde as nossas ferramentas oferecem vantagens. Ferramentas com propriedades **PFERDERGONOMICS®** estão marcadas com os pictogramas correspondentes.

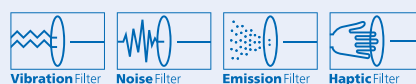

Os discos de corte e desbaste PFERD ajudam a reduzir as vibrações e os ruídos perigosos do processo de trabalho. São cumpridos os requisitos da norma ISO 6103. Para obter mais informações, consulte o folheto "Saúde e segurança no local de trabalho – os limites de ruído e vibração".



# Discos de corte e desbaste

O caminho mais rápido para a melhor ferramenta



## Como encontrar a melhor ferramenta

Selecionar a ferramenta mais eficiente é um pré requisito para melhores resultados e custo benefício.

Para ajudá-lo a escolher a ferramenta adequada, consideramos a aplicação ➊, o material a ser trabalhado ➋ e a máquina disponível ➌.

As seguintes explicações irão ajudá-lo a selecionar a melhor ferramenta.

## ➊ Aplicação

Ferramentas	Discos de desbaste	Discos de desbaste para fundição	Discos de desbaste para de tubulação	CC-GRIN desbast discos
<b>➊ Aplicação</b>				
<b>Desbaste</b>				
<b>Desbaste de Superfície</b>	<b>Página 8</b>	Página 16	–	Página
Trabalho em cordões	Página 8	–		Página

A partir da aplicação, você pode selecionar a solução ideal em ferramenta, contando com a ampla gama de produtos PFERD. Use a descrição na página ao lado.

Você pode encontrar mais informações nas páginas dos catálogos indicadas.

**Seleção: Desbaste de superfície, Discos de desbaste – Página 8**

## ➋ Material

➊ Aplicação	➋ Material		Aço		Aço inoxidável (INOX)		Alumínio/ metais não ferrosos	
	Tipo	Página	Tipo	Página	Tipo	Página	Tipo	Página
<b>Desbaste de superfície</b>	<b>PS-FORTE</b>		<b>PS-FORTE</b>					
	Dureza K	10	Dureza M	11				
	Dureza P	10, 12	Dureza L	11	<b>SG-ELASTIC</b>		Dureza N (ALU)	14
	Dureza L	11	Dureza P	12	Dureza H	21		
	<b>SG-ELASTIC</b>		<b>SG-ELASTIC</b>					
Dureza R	13, 18	<b>Dureza N (INOX)</b>	<b>14</b>					
Dureza H	20	Dureza H	20					

Após a aplicação, você pode escolher o material a ser trabalhado do espectro de materiais. Em seguida, selecione a ferramenta ideal para as suas necessidades a partir das versões disponíveis.

Para melhor identificação, os materiais são codificados por cores, que também são encontrados nos rótulos das ferramentas.

**Seleção: Aço inoxidável (INOX), SG-ELASTIC, Dureza N (INOX) – Página 14**

Uma visão geral dos diferentes grupos de materiais é dada na próxima página.

## ➌ Máquina



Aço inoxidável (INOX)  
**Aplicação:**  
 Desbaste de superfícies, trabalho em cordões de solda, chanfros, rebarbações, desbaste de cantos

**Recomendações de uso:**  
 ■ **Atinge-se os melhores resultados de desbaste em esmerilhadeiras de alta potência.**

Após a seleção da ferramenta com sucesso, consulte a respectiva página do catálogo para obter as recomendações sobre a máquina ideal.

Lá, levamos em conta a saída de potência (watts) das máquinas disponíveis no mercado.

Consulte também a visão geral na página ao lado

**Seleção: Esmerilhadeiras angulares de alta potência**

Ferramenta	Discos de desbaste	Discos de desbaste para fundição	Discos de desbaste para tubulação	Discos de desbaste CC-GRIND®	Rebolos copo	Rodas abrasivas	Discos lamelares POLIFAN®
<b>Aplicação</b>							
<b>Desbaste</b>							
Desbaste de superfície	Página 8	Página 16	–	Página 22	–	–	Página 30
Trabalho em cordões de solda	Página 8	–	–	Página 22	–	–	Página 30
Chanfros	Página 8	–	–	Página 22	Página 27	–	Página 30
Rebarbação	Página 8	Página 16	–	Página 22	Página 27	–	Página 30
Desbaste de cantos	–	–	Página 18	–	–	Página 28	–
Desbaste de solda em ângulo	Página 8	–	–	–	–	–	Página 30

Ferramenta	Discos de corte	Discos de corte de fundição	Discos de corte diamantados
<b>Aplicação</b>			
<b>Corte</b>			
Corte de chapas e perfis de paredes finas < 3 mm	Página 46	–	–
Corte de material maciço e perfis	Página 46	Página 62	Página 65

### Visão geral dos materiais/grupos de materiais

<b>Aço, aço fundido</b>	Aços não endurecidos, sem tratamento térmico 1.200 N/mm <sup>2</sup> (< 38 HRC)	Aços de construção, aços carbono, aços ferramenta, aços não ligados, aços cementados, aço fundido
	Aços endurecidos, com tratamento térmico a partir de 1.200 N/mm <sup>2</sup> (> 38 HRC)	Aços ferramenta, aços revestidos, aços ligados, aço fundido
<b>Aço inoxidável (INOX)</b>	Aços resistentes à corrosão e ácidos	Aços inoxidáveis e ferríticos
<b>Alumínio</b>	Ligas de alumínio, macias	Não endurecimento e endurecimento de ligas forjadas, condição macia
	Ligas de alumínio, temperadas	Ligas de alumínio fundido com baixo teor de silício
	Ligas de alumínio, duras	Ligas de alumínio fundido sem silício
<b>Metais não ferrosos</b>	Metais Não Ferrosos, macios	Latão, cobre, zinco
	Metais Não Ferrosos, duros	Bronze
<b>Ferro fundido</b>	Ferro fundido cinzento	Ferro fundido com grafite lamelar EN-GJL (GG), com ferro fundido nodular e fundição esferoidal EN-GJS (GGG)
	Ferro fundido branco	Ferro fundido branco recozido EN-GJMW (GTW), ferro fundido preto EN-GJMB (GTS)
<b>Pedra</b>	Macia, abrasiva	Terracota, pedra pomes, concreto leve, arenito
	Semidura	Concreto, blocos de concreto, telhas
	Dura	Concreto armado, granito, clínquer, concreto aparente, azulejos, telhas de cerâmica, ardósia
<b>Plásticos, outros materiais</b>	–	Plásticos reforçados com fibra (GRP/CRP), termoplásticos

### Visão geral de máquinas

Potências	Diâmetro do disco [mm]	100/105	115	125	150	178/180	230
		Potência					
Tipo de máquina		Watts	Watts	Watts	Watts	Watts	Watts
<b>Velocidade estável (ar comprimido/turbina alta frequência)</b>	Ar comprimido, regulável	–	< 1.000	< 2.300	< 2.300	< 4.500	< 4.500
	Alta frequência (300 Hz)	–	–	< 1.700	–	< 3.700	< 3.700
<b>Alta potência</b>	Ar comprimido	< 800	< 900	< 1.100	–	< 1.900	< 2.200
	Elétrica, regulável, fonte de alimentação da rede elétrica	–	< 1.750	< 1.750	–	< 2.500	< 2.800
	Elétrica, fonte de alimentação da rede elétrica	< 700	< 1.000	< 1.200	< 1.750	< 2.200	< 2.500
	Elétrica, fonte de alimentação da bateria	≥ 500	≥ 500	≥ 500	–	–	–
<b>Baixa potência</b>	Ar comprimido	< 400	< 600	< 800	–	< 1.500	< 1.800
	Elétrica, fonte de alimentação da rede elétrica	< 500	< 700	< 900	< 1.750	< 1.800	< 2.000
	Elétrica, fonte de alimentação da bateria	≥ 300	≥ 300	≥ 300	–	–	–

Caso a potência da máquina seja desconhecida, recomendamos seguir as indicações de baixa potência.

### Velocidade máxima de trabalho

A velocidade máxima de trabalho [m/s] é indicada por uma barra colorida nos rótulos e nas embalagens dos produtos, de acordo com as especificações das normas EN 12413, EN 13743 e EN 13236. A especificação de velocidade máxima permitida se aplica ao diâmetro nominal das ferramentas de desbaste não utilizadas.

Velocidade máxima de trabalho	Barra de cor
50 m/s	Azul
63 m/s	Amarelo
80 m/s	Vermelho
100 m/s	verde

### Padrões de segurança

Os discos de desbaste e de corte da PFERD estão em conformidade com os requisitos de segurança mais exigentes, e são marcados de acordo com as principais normas de segurança internacionais e europeias.

- EN 12413 para ferramentas de desbaste com abrasivos aglomerados
- EN 13236 para ferramentas de desbaste com diamante ou nitrato de boro
- EN 13743 para abrasivos flexíveis
- ANSI B7.1 / normas da oSa
- AS 1788.2

### Segurança de desbaste

Os fabricantes de abrasivos, de máquinas e os usuários são corresponsáveis em garantir a segurança durante a operação.

Todas as ferramentas PFERD são construídas para atender os códigos de segurança prescritos. O usuário, no entanto, é responsável pelo manuseio adequado da máquina e pelo uso e aplicação correto da ferramenta de desbaste.

Você tem dúvidas sobre a segurança de desbaste? A PFERD fornece a consultoria e suporte, seja através de seminários na PFERDAKADEMIE ou no local através de nosso consultores técnicos.

### PFERD é um membro de longa data da oSa

Juntamente com outros fabricantes, a PFERD se comprometeu voluntariamente a fabricar ferramentas de qualidade em conformidade com as normas de segurança mais exigentes. As empresas integrantes da oSa (Organização para a segurança das ferramentas abrasivas) estão comprometidas com o monitoramento contínuo da segurança e da qualidade dos produtos. Ferramentas PFERD carregam a marca oSa.



### Dimensões

As seguintes abreviações são usadas nos desenhos e tabelas: D (= Dia. Externo), T ou U (= Largura), H (= Furo Central), W (= Espessura de parede) e J (= Menor dia.).

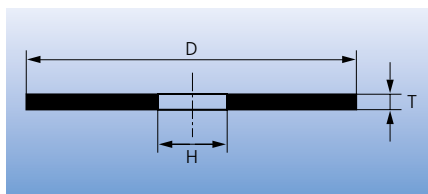

Forma chata

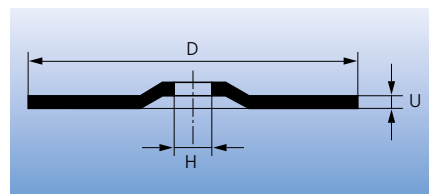

Forma centro deprimido

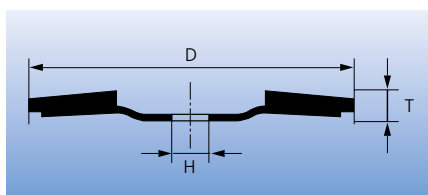

Forma cônica

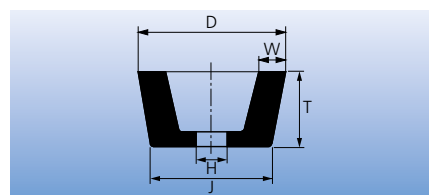

Forma rebolo copo, cônica

### Observações de segurança



= Use óculos de proteção!



= Use luvas!



= Use protetor auricular!



= Leia as instruções de segurança!



= Use máscara protetora!



Observe o ângulo mínimo para os discos de desbaste!



= Não permitido para desbaste circunferencial!



= Não use discos danificados!

### Sistema de montagem

A utilização segura das ferramentas PFERD depende em grande parte do sistema de montagem.

Ambas as flanges, entre os quais se monta o disco, devem ter sempre os diâmetros de apoio correspondentes (conforme a norma EN 60745-2-3, EN 60745-2-22, ISO 11148-7, ANSI B7.1, AS 1788.1).

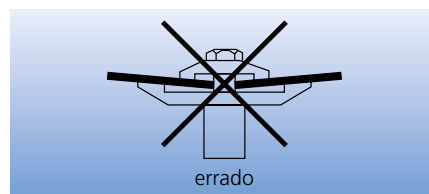
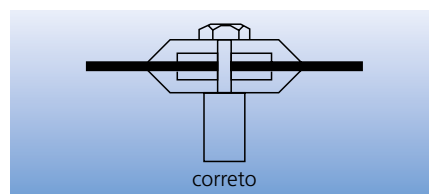

### Adaptador para discos de desbaste

Em alguns países se aplicam normas específicas a respeito do uso de flanges especiais ou sistemas de adaptadores em discos de desbaste de diâmetro 178 e 230 mm.

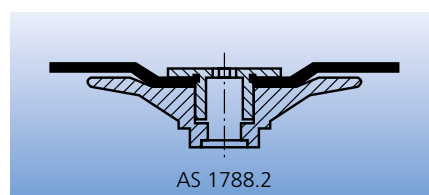



# Discos de desbaste

O caminho mais rápido para a melhor ferramenta

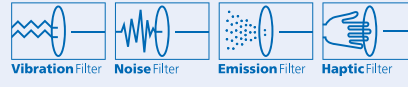

O programa PFERD de discos de desbaste cumpre as atuais exigências de rendimento com uma capacidade de arranque superior à média, permitindo um manuseio confortável das ferramentas e garantindo alta rentabilidade.

**PFERDERGONOMICS®** recomenda os discos de desbaste reforçados WHISPER, junto com os discos de desbaste CC-GRIND® e CC-GRIND®-SOLID como soluções de ferramentas inovadoras.



## Linhas de produto

Para as diversas tarefas de desbaste em indústrias e oficinas, a PFERD oferece discos de desbaste reforçados em três linhas de produtos com diferentes características especiais:

Linha universal PS-FORTE (PSF)	Linha alto rendimento SG-ELASTIC (SG)	Linha premium SG-PLUS (SGP)
 <p>Para uso geral em indústria e oficinas</p>	 <p>A mais vasta gama de ferramentas para uso profissional em indústria e oficinas</p>	 <p>Para tarefas especiais na indústria</p>

## O caminho mais rápido para a melhor ferramenta

Partindo da aplicação ❶ e do material ❷, a tabela mostra os vários tipos de ferramentas da gama de produtos PFERD e lhe ajuda a encontrar a melhor ferramenta. Para obter informações sobre as máquinas, consulte as páginas dos catálogos indicados na tabela.

❶ Aplicação	❷ Material Aço		Aço inoxidável(INOX)		Alumínio/ Metais não ferrosos		Crosta de fundição/ Ferro fundido		Ferro fundido/ Pedra	
	Tipo	Página	Tipo	Página	Tipo	Página	Tipo	Página	Tipo	Página
Debaste de Superfície	PS-FORTE Dureza K	10	PS-FORTE Dureza M	11	SG-ELASTIC Dureza N (ALU) 14 SG-PLUS Dureza H 21		SG-ELASTIC Dureza S (AC-CAST) 16 Dureza S (ZA-CAST) 17 SG-PLUS Dureza T 17	SG-ELASTIC Dureza Q 16		
	Dureza P	10, 12	Dureza L	11						
	Dureza L	11	Dureza P	12						
	SG-ELASTIC Dureza R	13, 18	SG-ELASTIC Dureza N (INOX)	14						
	CC-GRIND®	22	CC-GRIND®	22						
	CC-GRIND®-SOLID	24	CC-GRIND®-SOLID	24						
	SG-PLUS Dureza H	20	SG-PLUS Dureza H	20						
Trabalho em cordões de solda	PS-FORTE Dureza K	10	PS-FORTE Dureza M	11	SG-ELASTIC Dureza N (ALU) 14 SG-PLUS Dureza H 21		SG-ELASTIC Dureza S (AC-CAST) 16 Dureza S (ZA-CAST) 17	-		
	Dureza P	10	Dureza L	11						
	Dureza L	11	SG-ELASTIC Dureza N (INOX)	14						
	SG-ELASTIC Dureza R	13, 18	CC-GRIND®	22						
	CC-GRIND®	22	CC-GRIND®-SOLID	24						
	CC-GRIND®-SOLID	24	SG-PLUS Dureza H	20						
	SG-PLUS Dureza H	20	Dureza R	15						
Chanfros	PS-FORTE Dureza P	10	PS-FORTE Dureza M	11	-		SG-ELASTIC Dureza S (AC-CAST) 16 Dureza S (ZA-CAST) 17 SG-PLUS Dureza T 17	SG-ELASTIC Dureza Q 16		
	Dureza L	11	Dureza L	11						
	SG-ELASTIC Dureza R	13, 18	SG-ELASTIC Dureza N (INOX)	14						
	CC-GRIND®	22	CC-GRIND®	22						
	CC-GRIND®-SOLID	24	CC-GRIND®-SOLID	24						
	SG-PLUS Dureza R	15	CC-GRIND®-SOLID	24						
	Rebarbação	PS-FORTE Dureza P	10, 12	PS-FORTE Dureza M						
Dureza L		11	Dureza P	12						
SG-ELASTIC Dureza R		13	SG-ELASTIC Dureza N (INOX)	14						
CC-GRIND®		22	CC-GRIND®	22						
CC-GRIND®-SOLID		24	CC-GRIND®-SOLID	24						
SG-PLUS Dureza R		15	CC-GRIND®-SOLID	24						
Desbastar solda em ângulos		PS-FORTE Dureza K	10	PS-FORTE Dureza M	11	SG-ELASTIC Dureza N (ALU) 14 SG-PLUS Dureza H 21		-	-	
	Dureza P	10, 12	Dureza L	11						
	Dureza L	11	SG-ELASTIC Dureza N (INOX)	14						
	SG-ELASTIC Dureza R	13	SG-PLUS Dureza H	20						
	CC-GRIND®	22								
	CC-GRIND®-SOLID	24								
	SG-PLUS Dureza H	20								
Desbaste de cantos (Tubulação)	SG-ELASTIC Dureza R	18	PS-FORTE Dureza M	18	-		-	-		
	Dureza S (ZA)	19	SG-ELASTIC Dureza N (INOX)	19						



### Descrição PFERD E 178- 7 A 30 N SG- INOX/22,23

- 1 Denominação e forma da ferramenta
- E = Disco de desbaste
- ER = Roda abrasiva de desbaste
- 50 ETT = Rebolo de copo (50 m/s)
- CC-GRIND® = Disco de desbaste inovador

- 2 Diâmetro externo
- Dia. Externo D em [mm]

- 3 Espessura do disco
- Largura T ou U em [mm]

- 4 Abrasivo
- A = Coríndon
- AC = Coríndon/carbureto de silício
- C = Carbureto de silício
- CO = Grão cerâmico
- ZA = Coríndon de zircônio/Coríndon

- 5 Tamanho do grão de acordo com ISO 8486
- 6 Grau de dureza (Propriedades do disco)

Grade dureza	Propriedades do disco	Grupos de materiais
<b>Linha universal PS-FORTE (PSF)</b>		
K	Muito macio	Aço
L	Macio	Aço/Aço inoxidável (INOX)
M	Macio	Aço inoxidável (INOX)
P	Semi macio	Aço/Ferro fundido
<b>Linha alto rendimento SG-ELASTIC (SG)</b>		
M	Macio	Aço/Aço inoxidável (INOX)
N	Macio	Aço inoxidável (INOX)/Alumínio
Q	Semi macio	Pedra/Ferro fundido
R	Duro	Aço
S	Duro	Crosta de fund./Ferro fundido
<b>Linha premium SG-PLUS (SGP)</b>		
H	Muito macio	Aço/Aço inoxidável (INOX)
R	Duro	Aço
T	Muito duro	Crosta de fund./Ferro fundido

- 7 Linhas de produto PFERD
- Linha universal PS-FORTE (PSF)
- Linha alto rendimento SG-ELASTIC (SG)
- Linha premium SG-PLUS (SGP)

- 8 Grupo de material
- Veja também ponto 6

- 9 Diâmetro do furo central
- Dia. do furo central. H em [mm]

### Designação de acordo com EN 12413 27 A 30 N BF 80

- 1 Denominação e forma da ferramenta
- 1 = Disco de desbaste, forma chata
- 6 = Rebolo de copo, forma cilíndrica
- 11 = Rebolo de copo, forma cônica
- 27 = Disco de desbaste, forma centro deprimido

- 2 Abrasivos
- A = Coríndon
- AC = Coríndon/carbureto de silício
- C = Carbureto de silício
- CO = Grão cerâmico
- ZA = Coríndon de zircônio/Coríndon

- 3 Tamanho do grão de acordo com a ISO 8486

- 4 Grau de dureza (Propriedades do disco)
- Os graus de dureza abrasivos são classificados de acordo com as letras em ordem alfabética crescente do mais macio ao mais duro (A a Z).

- 5 Aglomerado
- BF = Aglomerado de resina sintética reforçada de fibra, com tecido
- B = Aglomerado de resina sintética e outros aglomerados orgânicos duroplásticos.

- 6 Velocidade máxima de trabalho em [m/s]



### Codificação por cores para as três linhas de produtos

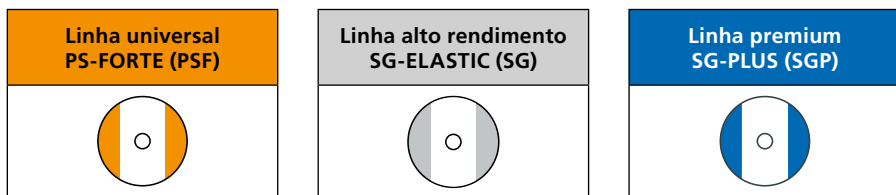

### Codificação por cores dos materiais a serem trabalhados

Linha universal PS-FORTE (PSF)			Linha alto rendimento SG-ELASTIC (SG)			Linha premium SG-PLUS (SGP)		
Material = Cor		Página	Material = Cor		Página	Material = Cor		Página
	Aço/ Ferro fundido = preto	10 12		Aço = preto	13 19 25 27		Aço = preto	15
	Aço/Aço inoxidável (INOX) = preto/azul	11 12		Aço inoxidável (INOX) = azul	14 19 25		Aço/Aço inoxidável (INOX) = preto/azul	20
	Aço inoxidável (INOX) = azul	11 12 18		Metais não ferrosos/ Alumínio = prata	14		Metais não ferrosos/ Alumínio = prata	21
				Crosta de fundição/ Ferro fundido/ Alumínio = prata/verm.	16		Ferro fundido = vermelho	17
				Aço/ Ferro fundido = preto/verm.	17 19			
				Pedra/ Ferro fundido = verde/verm.	16 27			

# Discos de desbaste

## Linha universal PS-FORTE



Ferramenta de uso geral, muito macia, de dureza K, com alto poder de desbaste e longa vida útil.

**Abrasivo: Coríndon A**

**Materiais para se trabalhar:**

Aço

**Aplicações:**

Desbaste de superfícies, trabalho com cordões de solda, desbaste de cordão de soldas.

**Recomendações de uso:**

- Adequado para uso em esmerilhadeiras angulares de todas as potências
- Atinge particularmente altas taxas de remoção de material, mesmo com pouca pressão de trabalho



Descrição	EAN 4007220	Designação EN	D x U x H [mm (pol.)]	Rot. máx. perm. [rpm]	
E 178-7 A 30 K PSF/22,23	477724	27 A 30 K BF 80	178 x 7,2 x 22,23 (7/8)	8.600	10



Ferramenta de uso geral, semidura, de dureza P, com alto poder de desbaste e longa vida útil.

**Abrasivo: Coríndon A**

**Materiais para se trabalhar:**

Aço, ferro fundido

**Aplicações:**

Desbaste de superfícies, trabalho com cordões de solda, chanfros, rebarbações, desbaste de cordão de soldas.

**Recomendações de uso:**

- Adequado para uso em esmerilhadeiras angulares de todas as potências
- Atinge particularmente altas taxas de remoção de material, mesmo com pouca pressão de trabalho



Descrição	EAN 4007220	Designação EN	D x U x H [mm (pol.)]	Rot. máx. perm. [rpm]	
E 100-6 A 30 P PSF/16,0	653944	27 A 30 P BF 80	100 x 6,3 x 16,0 (5/8)	15.300	10
E 115-7 A 30 P PSF/22,23	470510	27 A 30 P BF 80	115 x 7,2 x 22,23 (7/8)	13.300	10
E 125-7 A 30 P PSF/22,23	471142	27 A 30 P BF 80	125 x 7,2 x 22,23 (7/8)	12.200	10
E 150-7 A 30 P PSF/22,23	952726	27 A 30 P BF 80	150 x 7,2 x 22,23 (7/8)	10.200	10
E 178-7 A 30 P PSF/22,23	470527	27 A 30 P BF 80	178 x 7,2 x 22,23 (7/8)	8.600	10
E 178-8 A 30 P PSF/22,23	470534	27 A 30 P BF 80	178 x 8,3 x 22,23 (7/8)	8.600	10
E 230-7 A 30 P PSF/22,23	470541	27 A 30 P BF 80	230 x 7,2 x 22,23 (7/8)	6.600	10
E 230-8 A 30 P PSF/22,23	470558	27 A 30 P BF 80	230 x 8,3 x 22,23 (7/8)	6.600	10



Ferramenta de uso geral, macia, de dureza M, com alto poder de desbaste e longa vida útil.

**Abrasivo: Coríndon A**

Fabricado sem adição de contaminantes ferro, cloro e enxofre.

**Materiais para se trabalhar:**

Aço inoxidável (INOX)

**Aplicações:**

Desbaste de superfícies, trabalho com cordões de solda, chanfros, rebarbações, desbaste de cordão de soldas, desbaste de cantos.

**Recomendações de uso:**

- Adequado para uso em esmerilhadeiras angulares de todas as potências
- Atinge particularmente altas taxas de remoção de material, mesmo com pouca pressão de trabalho



Descrição	EAN 4007220	Designação EN	D x U x H [mm (pol.)]	Rot. máx. perm. [rpm]	
E 100-6 A 30 M PSF-INOX/16,0	471128	27 A 30 M BF 80	100 x 6,3 x 16,0 (5/8)	15.300	10
E 115-7 A 30 M PSF-INOX/22,23	470565	27 A 30 M BF 80	115 x 7,2 x 22,23 (7/8)	13.300	10
E 125-7 A 30 M PSF-INOX/22,23	471159	27 A 30 M BF 80	125 x 7,2 x 22,23 (7/8)	12.200	10
E 150-7 A 30 M PSF-INOX/22,23	471166	27 A 30 M BF 80	150 x 7,2 x 22,23 (7/8)	10.200	10
E 178-7 A 30 M PSF-INOX/22,23	470572	27 A 30 M BF 80	178 x 7,2 x 22,23 (7/8)	8.600	10
E 178-8 A 30 M PSF-INOX/22,23	470589	27 A 30 M BF 80	178 x 8,3 x 22,23 (7/8)	8.600	10
E 230-7 A 30 M PSF-INOX/22,23	470596	27 A 30 M BF 80	230 x 7,2 x 22,23 (7/8)	6.600	10
E 230-8 A 30 M PSF-INOX/22,23	470602	27 A 30 M BF 80	230 x 8,3 x 22,23 (7/8)	6.600	10

Ferramenta de uso geral, macia, de dureza L, com alto poder de desbaste e longa vida útil. Uma ferramenta combinada para aço e aço inoxidável, que otimiza o gerenciamento do estoque.

**Abrasivo: Coríndon A**

Fabricado sem adição de contaminantes ferro, cloro e enxofre.

**Materiais para se trabalhar:**

Aço, aço inoxidável (INOX)

**Aplicações:**

Desbaste de superfícies, trabalho com cordões de solda, chanfros, desbaste de cordão de soldas.

**Recomendações de uso:**

- Adequado para uso em esmerilhadeiras angulares de todas as potências
- Atinge particularmente altas taxas de remoção de material, mesmo com pouca pressão de trabalho



Descrição	EAN 4007220	Designação EN	D x U x H [mm (pol.)]	Rot. máx. perm. [rpm]	
E 100-6 A 24 L PSF/16,0	643273	27 A 24 L BF 80	100 x 6,3 x 16,0 (5/8)	15.300	10
E 115-7 A 24 L PSF/22,23	640852	27 A 24 L BF 80	115 x 7,2 x 22,23 (7/8)	13.300	10
E 125-7 A 24 L PSF/22,23	640883	27 A 24 L BF 80	125 x 7,2 x 22,23 (7/8)	12.200	10
E 150-7 A 24 L PSF/22,23	641002	27 A 24 L BF 80	150 x 7,2 x 22,23 (7/8)	10.200	10
E 178-7 A 24 L PSF/22,23	640999	27 A 24 L BF 80	178 x 7,2 x 22,23 (7/8)	8.600	10
E 230-7 A 24 L PSF/22,23	640951	27 A 24 L BF 80	230 x 7,2 x 22,23 (7/8)	6.600	10

### DUODISC®

Disco combinado DUODISC® para corte e rebarbação leve. Ferramenta semidura, de dureza P.

#### Vantagens:

- Atende os mais altos padrões de qualidade e segurança devido ao design robusto, garantindo elevada estabilidade lateral e dimensional.
- Reduz o custo da mão de obra através da economia dos tempos de fixação (menos troca de discos).
- Alto desempenho por conta de abrasivos agressivos e aglomerados de grão abrasivo de alta qualidade
- Em conformidade com os requisitos da norma EM 12413:2007



#### Abrasivo: Coríndon A

#### Materiais para se trabalhar:

Aço

#### Aplicações:

Corte, desbaste leve, desbaste leve de superfícies, remoção de rebarba proveniente do corte, remoção de respingos de solda.

#### Recomendações de uso:

- Espessura de disco de 1,9 mm para o corte e rebarbação rápidos
- Espessura de disco de 3,5/2,8 mm para condições severas de operação e longa vida útil da ferramenta
- Adequado para uso em esmerilhadeiras angulares de todas as potências

Descrição	EAN 4007220	Designação EN	D x U x H [mm (pol.)]	Rot. máx. perm. [rpm]	
E 115-1,9 A 46 P PSF-DUO/22,23	952771	27 A 46 P BF 80	115 x 1,9 x 22,23 (7/8)	13.300	10
E 115-2,8 A 46 P PSF-DUO/22,23	952788	27 A 46 P BF 80	115 x 2,8 x 22,23 (7/8)	13.300	10
E 125-1,9 A 46 P PSF-DUO/22,23	952795	27 A 46 P BF 80	125 x 1,9 x 22,23 (7/8)	12.200	10
E 125-2,8 A 46 P PSF-DUO/22,23	952801	27 A 46 P BF 80	125 x 2,8 x 22,23 (7/8)	12.200	10
E 150-3,5 A 46 P PSF-DUO/22,23	952818	27 A 46 P BF 80	150 x 3,5 x 22,23 (7/8)	10.200	10

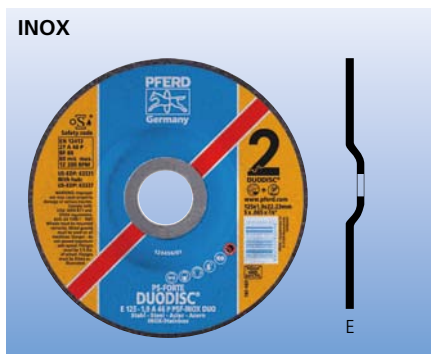

#### Abrasivo: Coríndon A

Fabricado sem adição de contaminantes ferro, cloro e enxofre.

#### Materiais para se trabalhar:

Aço inoxidável (INOX)

#### Aplicações:

Corte, desbaste leve, desbaste leve de superfícies, remoção de rebarba proveniente do corte, remoção de respingos de solda.

#### Recomendações de uso:

- Espessura de disco de 1,9 mm para o corte e rebarbação rápidos
- Espessura de disco de 3,5/2,8 mm para condições severas de operação e longuíssima vida útil da ferramenta
- Adequado para uso em esmerilhadeiras angulares de todas as potências

Descrição	EAN 4007220	Designação EN	D x U x H [mm (pol.)]	Rot. máx. perm. [rpm]	
E 100-1,9 A 46 P PSF-INOX-DUO/16,0	845578	27 A 46 P BF 80	100 x 1,9 x 16,0 (5/8)	15.300	10
E 100-2,8 A 46 P PSF-INOX-DUO/16,0	952733	27 A 46 P BF 80	100 x 2,8 x 16,0 (5/8)	15.300	10
E 115-1,9 A 46 P PSF-INOX-DUO/22,23	835081	27 A 46 P BF 80	115 x 1,9 x 22,23 (7/8)	13.300	10
E 115-2,8 A 46 P PSF-INOX-DUO/22,23	754498	27 A 46 P BF 80	115 x 2,8 x 22,23 (7/8)	13.300	10
E 125-1,9 A 46 P PSF-INOX-DUO/22,23	835098	27 A 46 P BF 80	125 x 1,9 x 22,23 (7/8)	12.200	10
E 125-2,8 A 46 P PSF-INOX-DUO/22,23	754504	27 A 46 P BF 80	125 x 2,8 x 22,23 (7/8)	12.200	10
E 150-3,5 A 46 P PSF-INOX-DUO/22,23	952740	27 A 46 P BF 80	150 x 3,5 x 22,23 (7/8)	10.200	10
E 178-3,5 A 24 P PSF-INOX-DUO/22,23	952764	27 A 24 P BF 80	178 x 3,5 x 22,23 (7/8)	8.600	10



Ferramenta profissional dura, de dureza R, com alto poder de desbaste e longa vida útil. Para uso sob altas cargas.

**Abrasivo: Coríndon A**

**Materiais para se trabalhar:**

Aço

**E 70-6 A 24 R SG/10,0**

**E 76-6 A 24 R SG/10,0**

**também adequado para aço inoxidável (INOX)**

**Aplicações:**

Desbaste de superfícies, trabalho com cordões de solda, chanfros, rebarbações, desbaste de cordão de soldas, desbaste de cantos.

**Recomendações de uso:**

- Atinge ótimos resultados de desbaste em esmerilhadeiras de alta potência



Descrição	EAN 4007220	Designação EN	D x U x H [mm (pol.)]	Rot. máx. perm. [rpm]	
<b>Também para aço inoxidável (INOX)</b>					
E 70-6 A 24 R SG/10,0	471067	27 A 24 R BF 80	70 x 6,3 x 10,0 (3/8)	21.800	10
E 76-6 A 24 R SG/10,0	471081	27 A 24 R BF 80	76 x 6,3 x 10,0 (3/8)	20.200	10
<b>Aço</b>					
E 100-4 A 24 R SG/16,0	471104	27 A 24 R BF 80	100 x 4,1 x 16,0 (5/8)	15.300	10
E 100-6 A 24 R SG/16,0	471111	27 A 24 R BF 80	100 x 6,3 x 16,0 (5/8)	15.300	10
E 115-4 A 24 R SG/22,23	457634	27 A 24 R BF 80	115 x 4,1 x 22,23 (7/8)	13.300	10
E 115-7 A 24 R SG/22,23	468944	27 A 24 R BF 80	115 x 7,2 x 22,23 (7/8)	13.300	10
E 125-4 A 24 R SG/22,23	457696	27 A 24 R BF 80	125 x 4,1 x 22,23 (7/8)	12.200	10
E 125-7 A 24 R SG/22,23	468951	27 A 24 R BF 80	125 x 7,2 x 22,23 (7/8)	12.200	10
E 150-7 A 24 R SG/22,23	640791	27 A 24 R BF 80	150 x 7,2 x 22,23 (7/8)	10.200	10
E 178-4 A 24 R SG/22,23	478752	27 A 24 R BF 80	178 x 4,1 x 22,23 (7/8)	8.600	10
E 178-7 A 24 R SG/22,23	470145	27 A 24 R BF 80	178 x 7,2 x 22,23 (7/8)	8.600	10
E 178-8 A 24 R SG/22,23	470152	27 A 24 R BF 80	178 x 8,3 x 22,23 (7/8)	8.600	10
E 230-7 A 24 R SG/22,23	470169	27 A 24 R BF 80	230 x 7,2 x 22,23 (7/8)	6.600	10
E 230-8 A 24 R SG/22,23	470176	27 A 24 R BF 80	230 x 8,3 x 22,23 (7/8)	6.600	10



# Discos de desbaste

## Linha alto rendimento SG-ELASTIC



Ferramenta profissional macia, de dureza N (INOX), com excepcional poder de desbaste e longa vida útil.

**Abrasivo: Coríndon especial A**

Fabricado sem adição de contaminantes ferro, cloro e enxofre.

**Materiais para se trabalhar:**

Aço inoxidável (INOX)

**Aplicações:**

Desbaste de superfícies, trabalho com cordões de solda, chanfros, rebarbações, desbaste de cordão de soldas, desbaste de cantos.

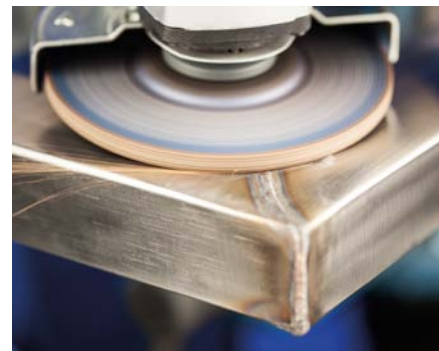

**Recomendações de uso:**

- Fornece ótimos resultados de desbaste em esmerilhadeiras de alta potência.

Descrição	EAN 4007220	Designação EN	D x U x H [mm (pol.)]	Rot. máx. perm. [rpm]	
E 115-4 A 30 N SG-INOX/22,23	457627	27 A 30 N BF 80	115 x 4,1 x 22,23 (7/8)	13.300	10
E 115-7 A 30 N SG-INOX/22,23	470244	27 A 30 N BF 80	115 x 7,2 x 22,23 (7/8)	13.300	10
E 125-4 A 30 N SG-INOX/22,23	457689	27 A 30 N BF 80	125 x 4,1 x 22,23 (7/8)	12.200	10
E 125-5 A 30 N SG-INOX/22,23	520079	27 A 30 N BF 80	125 x 5,2 x 22,23 (7/8)	12.200	10
E 125-7 A 30 N SG-INOX/22,23	470251	27 A 30 N BF 80	125 x 7,2 x 22,23 (7/8)	12.200	10
E 150-7 A 30 N SG-INOX/22,23	332245	27 A 30 N BF 80	150 x 7,2 x 22,23 (7/8)	12.200	10
E 178-7 A 30 N SG-INOX/22,23	470398	27 A 30 N BF 80	178 x 7,2 x 22,23 (7/8)	8.600	10
E 178-8 A 30 N SG-INOX/22,23	470404	27 A 30 N BF 80	178 x 8,3 x 22,23 (7/8)	8.600	10
E 230-7 A 30 N SG-INOX/22,23	470411	27 A 30 N BF 80	230 x 7,2 x 22,23 (7/8)	6.600	10
E 230-8 A 30 N SG-INOX/22,23	470428	27 A 30 N BF 80	230 x 8,3 x 22,23 (7/8)	6.600	10



Ferramenta profissional macia, de dureza N (ALU), com excepcional rendimento de desbaste. Opera sem empastamento, mesmo em materiais macios e lubrificados.

Não contém componentes que possam deixar resíduos indesejáveis na peça. A superfície desbastada pode, por conseguinte, ser soldada sem tratamento adicional.

**Abrasivo: Coríndon A**

**Materiais para se trabalhar:**

Alumínio macio e duro, metais não ferrosos

**Aplicações:**

Desbaste de superfícies, trabalho com cordões de solda, desbaste de cordão de soldas.

**Recomendações de uso:**

- Atinge excelentes resultados de desbaste, mesmo a baixa pressão de contato
- Adequado para uso em esmerilhadeiras angulares de todas as potências

Descrição	EAN 4007220	Designação EN	D x U x H [mm (pol.)]	Rot. máx. perm. [rpm]	
E 115-7 A 24 N SG-ALU/22,23	475393	27 A 24 N BF 80	115 x 7,2 x 22,23 (7/8)	13.300	10
E 125-7 A 24 N SG-ALU/22,23	475409	27 A 24 N BF 80	125 x 7,2 x 22,23 (7/8)	12.200	10
E 150-7 A 24 N SG-ALU/22,23	952832	27 A 24 N BF 80	150 x 7,2 x 22,23 (7/8)	10.200	10
E 178-7 A 24 N SG-ALU/22,23	475416	27 A 24 N BF 80	178 x 7,2 x 22,23 (7/8)	8.600	10
E 230-7 A 24 N SG-ALU/22,23	617793	27 A 24 N BF 80	230 x 7,2 x 22,23 (7/8)	6.600	10

Ferramenta especial dura, de dureza R, com alto poder de desbaste e longa vida útil.

Para uso profissional que atende os mais altos padrões.

**Abrasivo: Coríndon de zircônio/  
Coríndon ZA**

**Materiais para se trabalhar:**  
Aço

**Aplicações:**  
Trabalho em cordões de solda, chanfros e rebarbações.

**Recomendações de uso:**

- Preferencialmente para uso em esmerilhadeiras pneumáticas e elétricas de alta potência

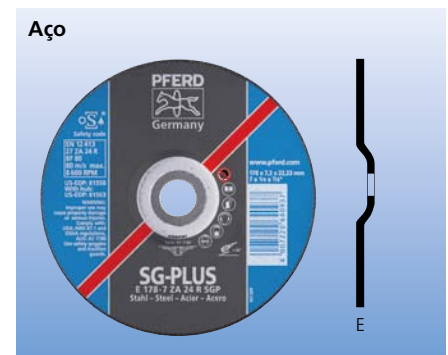

Descrição	EAN 4007220	Designação EN	D x U x H [mm (pol.)]	Rot. máx. perm. [rpm]	
E 115-7 ZA 24 R SGP/22,23	640913	27 ZA 24 R BF 80	115 x 7,2 x 22,23 (7/8)	13.300	10
E 125-7 ZA 24 R SGP/22,23	640920	27 ZA 24 R BF 80	125 x 7,2 x 22,23 (7/8)	12.200	10
E 150-7 ZA 24 R SGP/22,23	640784	27 ZA 24 R BF 80	150 x 7,2 x 22,23 (7/8)	10.200	10
E 178-7 ZA 24 R SGP/22,23	640937	27 ZA 24 R BF 80	178 x 7,2 x 22,23 (7/8)	8.600	10
E 230-7 ZA 24 R SGP/22,23	640944	27 ZA 24 R BF 80	230 x 7,2 x 22,23 (7/8)	6.600	10



### Discos de desbaste para fundição

Para as duras condições encontradas em turbinas pneumáticas ou elétricas e máquinas e esmerilhadeiras de alta frequência de fundições, a PFERD desenvolveu discos de desbaste reforçados que atendem as normas de alta qualidade e segurança.

Materiais como crosta de fundição com contaminação de areia, ferro fundido, ferro fundido com grafite lamelar, ferro fundido nodular/fundição esferoidal, bem como o aço, podem ser trabalhados de forma excepcional.

Trabalho geral em ferro fundido com areia, desbaste de superfícies, chanfros e rebarbação são as aplicações mais comuns em uso de fundição resistente.

Para todas as questões relativas ao trabalho em fundições, a PFERD oferece suporte específico e individual. Nossos experientes representantes de vendas e consultores técnicos terão o prazer em ajudá-lo. Entre em contato conosco.



#### Crosta de fundição



Ferramenta profissional dura, de dureza S (AC-CAST), com alto poder de desbaste e longa duração.

**Abrasivo: Coríndon/Carbureto de silício AC**

#### Materiais para se trabalhar:

Crosta de fundição com inclusões de areia, ferro fundido com grafite lamelar, ferro fundido nodular e fundição esferoidal, alumínio duro.

#### Aplicações:

Desbaste de superfícies, trabalho com cordões de solda, chanfros, rebarbações



#### Recomendações de uso:

- Preferencialmente para uso em esmerilhadeiras de alta potência
- Fornece ótimos resultados de desbaste em máquinas pneumáticas e esmerilhadeiras de alta frequência ou elétricas

Descrição	EAN 4007220	Designação EN	D x U x H [mm (pol.)]	Rot. máx. perm. [rpm]	
E 178-7 AC 30 S SG/22,23	520208	27 AC 30 S BF 80	178 x 7,2 x 22,23 (7/8)	8.600	10
E 230-7 AC 30 S SG/22,23	520215	27 AC 30 S BF 80	230 x 7,2 x 22,23 (7/8)	6.600	10

#### Ferro fundido/Pedra



Ferramenta profissional semidura, de dureza Q, com alto poder de desbaste e longa vida útil.

**Abrasivo: Carbureto de silício C**

#### Materiais para se trabalhar:

Ferro fundido/crosta de fundição, pedra, alumínio duro

#### Aplicações:

Desbaste de superfícies, chanfros, rebarbações

#### Recomendações de uso:

- Preferencialmente para uso em esmerilhadeiras de alta potência
- Fornece ótimos resultados de desbaste em máquinas pneumáticas e esmerilhadeiras de alta frequência ou elétricas

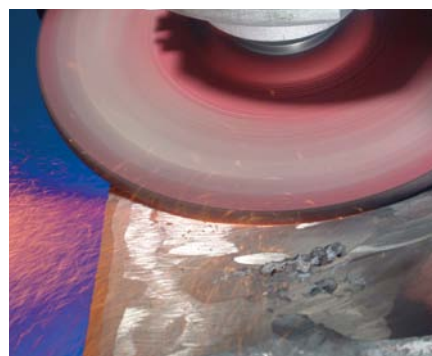

Descrição	EAN 4007220	Designação EN	D x U x H [mm (pol.)]	Rot. máx. perm. [rpm]	
E 115-7 C 24 Q SG/22,23	471135	27 C 24 Q BF 80	115 x 7,2 x 22,23 (7/8)	13.300	10
E 125-7 C 24 Q SG/22,23	643303	27 C 24 Q BF 80	125 x 7,2 x 22,23 (7/8)	12.200	10
E 178-7 C 24 Q SG/22,23	471173	27 C 24 Q BF 80	178 x 7,2 x 22,23 (7/8)	8.600	10
E 230-7 C 24 Q SG/22,23	329290	27 C 24 Q BF 80	230 x 7,2 x 22,23 (7/8)	6.600	10



Ferramenta profissional dura, de dureza S (ZA-CAST), com alto poder de desbaste e longa duração.

**Abrasivo: Coríndon de zircônio/ Coríndon ZA**

**Materiais para se trabalhar:**

Ferro fundido com grafite lamelar, ferro fundido nodular e fundição esferoidal, aço

**Aplicações:**

Desbaste de superfícies, trabalho com cordões de solda, chanfros, rebarbações, desbaste de cantos

**Recomendações de uso:**

- Preferencialmente para uso em esmerilhadeiras de alta potência
- Fornece ótimos resultados de desbaste em máquinas pneumáticas e esmerilhadeiras de alta frequência ou elétricas



Descrição	EAN 4007220	Designação EN	D x U x H [mm (pol.)]	Rot. máx. perm. [rpm]	
E 115-7 ZA 30 S SG/22,23	802359	27 ZA 30 S BF 80	115 x 7,2 x 22,23 (7/8)	13.300	10
E 125-7 ZA 30 S SG/22,23	802380	27 ZA 30 S BF 80	125 x 7,2 x 22,23 (7/8)	12.200	10
E 178-7 ZA 30 S SG/22,23	470435	27 ZA 30 S BF 80	178 x 7,2 x 22,23 (7/8)	8.600	10
E 178-8 ZA 30 S SG/22,23	470480	27 ZA 30 S BF 80	178 x 8,3 x 22,23 (7/8)	8.600	10
E 230-5 ZA 30 S SG/22,23	640876	27 ZA 30 S BF 80	230 x 5,2 x 22,23 (7/8)	6.600	10
E 230-7 ZA 30 S SG/22,23	470459	27 ZA 30 S BF 80	230 x 7,2 x 22,23 (7/8)	6.600	10
E 230-8 ZA 30 S SG/22,23	470503	27 ZA 30 S BF 80	230 x 8,3 x 22,23 (7/8)	6.600	10



Ferramenta profissional muito dura, de dureza T, com alto poder de desbaste e longa vida útil.

Para uso industrial sob condições severas de operação.

**Abrasivo: Coríndon de zircônio/ Coríndon ZA**

**Materiais para se trabalhar:**

Ferro fundido com grafite lamelar, ferro fundido nodular e fundição esferoidal, crosta de fundição

**Aplicações:**

Desbaste de superfícies, chanfros, rebarbações

**Recomendações de uso:**

- Fornece ótimos resultados de desbaste em máquinas pneumáticas e esmerilhadeiras de alta frequência ou elétricas

## Linha premium SG-PLUS



Descrição	EAN 4007220	Designação EN	D x U x H [mm (pol.)]	Rot. máx. perm. [rpm]	
E 178-7 ZA 30 T SGP/22,23	640906	27 ZA 30 T BF 80	178 x 7,2 x 22,23 (7/8)	8.600	10
E 178-8 ZA 30 T SGP/22,23	802403	27 ZA 30 T BF 80	178 x 8,3 x 22,23 (7/8)	8.600	10
E 230-7 ZA 30 T SGP/22,23	640890	27 ZA 30 T BF 80	230 x 7,2 x 22,23 (7/8)	6.600	10
E 230-8 ZA 30 T SGP/22,23	802410	27 ZA 30 T BF 80	230 x 8,3 x 22,23 (7/8)	6.600	10

### Discos de desbaste para tubulação

Condições meteorológicas extremas e de trabalho difícil, aplicações difíceis e altas cargas físicas caracterizam uma obra de construções de tubulações.

As ferramentas PFERD são utilizadas onde há alta demanda por trabalho eficiente e resultados de qualidade. Não importa quais aplicações precisam ser resolvidas - remoção de ferrugem, rebarbação, limpeza de soldas e abertura de raiz – as ferramentas PFERD são ideais para todas as tarefas de construção de tubulações.

Nosso objetivo: excelentes resultados de trabalho e a maior economia com as ferramentas PFERD para construção de tubulações.

Para todas as questões relativas ao trabalho em construção de tubulações, a PFERD oferece um suporte específico e individual. Nossos representantes de vendas experientes e consultores técnicos terão o prazer em ajudá-lo. Entre em contato conosco.



#### PFERDINFORMATION

Você receberá mais informações aqui ou pelo site [www.pferd.com](http://www.pferd.com)



Ferramenta de uso geral, macia, de dureza M, com alto poder de desbaste e longa vida útil. Formato especialmente estável para uso em construção de tubulação.

#### Abrasivo: Coríndon A

Fabricado sem adição de contaminantes ferro, cloro e enxofre.

#### Materiais para se trabalhar:

Aço inoxidável (INOX)

#### Aplicações:

Desbaste de superfícies, trabalho com cordões de solda, chanfros, rebarbações, desbaste de cordão de soldas, desbaste de cantos.

#### Recomendações de uso:

- Adequado para uso em esmerilhadeiras angulares de todas as potências
- Atinge excelentes resultados de desbaste, mesmo com pouca pressão de trabalho.

Descrição	EAN 4007220	Designação EN	D x U x H [mm (pol.)]	Rot. máx. perm. [rpm]	
E 115-4,1 A 46 M PSF-INOX-PIPE/22,23	640869	27 A 46 M BF 80	115 x 4,1 x 22,23 (7/8)	13.300	10
E 150-4,1 A 30 M PSF-INOX-PIPE/22,23	807774	27 A 30 M BF 80	150 x 4,1 x 22,23 (7/8)	10.200	10
E 178-4,1 A 24 M PSF-INOX-PIPE/22,23	640753	27 A 24 M BF 80	178 x 4,1 x 22,23 (7/8)	8.600	10
E 178-4,6 A 24 M PSF-INOX-PIPE/22,23	807781	27 A 24 M BF 80	178 x 4,6 x 22,23 (7/8)	8.600	10





Ferramenta profissional dura, de dureza R, com alto poder de desbaste e longa vida útil. Para uso sob carga elevada. Formato especialmente estável para uso em construção de tubulação.

**Abrasivo: Coríndon A**

**Materiais para se trabalhar:**

Aço

**Aplicações:**

Desbaste de superfícies, trabalho com cordões de solda, chanfros, rebarbações, desbaste de cordão de soldas, desbaste de cantos.

**Recomendações de uso:**

- Ótimos resultados de desbaste em esmerilhadeiras de alta potência



Descrição	EAN 4007220	Designação EN	D x U x H [mm (pol.)]	Rot. máx. perm. [rpm]	
E 115-4,1 A 24 R SG PIPE/22,23	640845	27 A 24 R BF 80	115 x 4,1 x 22,23 (7/8)	13.300	10
E 178-4,1 A 24 R SG PIPE/22,23	640746	27 A 24 R BF 80	178 x 4,1 x 22,23 (7/8)	8.600	10

Ferramenta profissional macia, de dureza N (INOX), com excepcional poder de desbaste e longa vida útil. Formato especialmente estável para uso em construção de tubulação.

**Abrasivo: Coríndon especial A**

Fabricado sem adição de contaminantes ferro, cloro e enxofre.

**Materiais para se trabalhar:**

Aço inoxidável (INOX)

**Aplicações:**

Desbaste de superfícies, trabalho com cordões de solda, chanfros, rebarbações, desbaste de cordão de soldas, desbaste de cantos.

**Recomendações de uso:**

- Fornece ótimos resultados de desbaste em esmerilhadeiras de alta potência



Descrição	EAN 4007220	Designação EN	D x U x H [mm (pol.)]	Rot. máx. perm. [rpm]	
E 178-4,1 A 30 N SG-INOX-PIPE/22,23	475287	27 A 30 N BF 80	178 x 4,1 x 22,23 (7/8)	8.600	10

Ferramenta profissional dura, de dureza S, com excelente poder de desbaste e longa vida útil. Formato especialmente estável para uso em construção de tubulação.

**Abrasivo: Coríndon de zircônio/ Coríndon ZA**

**Materiais para se trabalhar:**

Aço, ferro fundido

**Aplicações:**

Desbaste de superfícies, trabalho com cordões de solda, chanfros, rebarbações, desbaste de cantos

**Recomendações de uso:**

- Preferencialmente para uso em esmerilhadeiras de alta potência
- Fornece ótimos resultados de desbaste em turbinas pneumáticas e esmerilhadeiras de alta frequência ou elétricas



Descrição	EAN 4007220	Designação EN	D x U x H [mm (pol.)]	Rot. máx. perm. [rpm]	
E 178-4,1 ZA 30 S SG PIPE/22,23	640777	27 ZA 30 S BF 80	178 x 4,1 x 22,23 (7/8)	8.600	10
E 178-4,6 ZA 30 S SG PIPE/22,23	807804	27 ZA 30 S BF 80	178 x 4,6 x 22,23 (7/8)	8.600	10
E 230-4,1 ZA 30 S SG PIPE/22,23	640760	27 ZA 30 S BF 80	230 x 4,1 x 22,23 (7/8)	6.600	10
E 230-4,6 ZA 30 S SG PIPE/22,23	807811	27 ZA 30 S BF 80	230 x 4,6 x 22,23 (7/8)	6.600	10

# Discos de desbaste

## Linha premium SG-PLUS



### WHISPER

A PFERD está trabalhando, em particular, na redução de forma sustentável do ruído e das vibrações geradas durante o uso de ferramentas de desbaste e na melhora significativa do conforto do usuário.

Através do seu design patenteado, o disco de desbaste WHISPER cria visivelmente menos vibração e significativamente menos ruído do que os discos de desbaste convencionais. A exposição ao ruído é reduzida em até 12 dB(A), o que representa uma redução de mais de 90%.

Além disso, a estrutura flexível permite o desbaste suave e confortável com excelente qualidade de superfície.

O disco de desbaste WHISPER é uma ferramenta de alto desempenho com uma capacidade de usinagem impressionante para remoção elevada de material. O aumento da produtividade do processo de desbaste resulta em economias substanciais de custos de mão de obra.

**PFERDERGONOMICS®** recomenda o disco de desbaste WHISPER para reduzir de forma sustentável os níveis de vibração e de ruído gerados durante o uso e para melhorar o conforto do trabalho.



#### PFERDVIDEO

Você receberá mais informações aqui ou pelo site [www.pferd.com](http://www.pferd.com)



#### INOX/Aço



Ferramenta muito macia de alto rendimento, dureza H. Muito apropriada para alcançar de forma econômica altas taxas de remoção de material e excelentes qualidades de superfícies.

#### Abrasivo: Coríndon A

Fabricado sem adição de contaminantes ferro, cloro e enxofre.

#### Materiais para se trabalhar:

Aço inoxidável (INOX), aço

#### Aplicações:

Desbaste de superfícies, trabalho com cordões de solda, desbaste de cordão de soldas.

#### Recomendações de uso:

- Adequado para uso em esmerilhadeiras angulares de todas as potências
- Espessura do disco 5,3 mm para Hardox, escala de camadas, escala de moagem

#### PFERDERGONOMICS®:



Descrição	EAN 4007220	Designação EN	D x U x H [mm (pol.)]	Rot. máx. perm. [rpm]	
E 115-5 A 46 H SGP-WHISPER/22,23	952849	27 A 46 H BF 80	115 x 5,3 x 22,23 (7/8)	13.300	10
E 115-7 A 46 H SGP-WHISPER/22,23	827505	27 A 46 H BF 80	115 x 7,4 x 22,23 (7/8)	13.300	10
E 125-5 A 46 H SGP-WHISPER/22,23	952856	27 A 46 H BF 80	125 x 5,3 x 22,23 (7/8)	12.200	10
E 125-7 A 46 H SGP-WHISPER/22,23	827512	27 A 46 H BF 80	125 x 7,4 x 22,23 (7/8)	12.200	10



Ferramenta especial muito macia, de dureza H, com excepcional rendimento de desbaste. Opera sem empastamento das ferramentas, mesmo em alumínio macio e lubrificado.

Não contém cargas que possam deixar resíduos indesejáveis na peça. A superfície desbastada pode, por conseguinte, ser soldada sem tratamento adicional.

**Abrasivo: Coríndon especial A**

**Materiais para se trabalhar:**  
 Alumínio, metais não ferrosos

**Aplicações:**

Desbaste de superfícies, trabalho com cordões de solda, desbaste de cordão de soldas.

**Recomendações de uso:**

■ Adequado para uso em esmerilhadeiras angulares de todas as potências

**PFERDERGONOMICS®:**



Descrição	EAN 4007220	Designação EN	D x U x H [mm (pol.)]	Rot. máx. perm. [rpm]	
E 115-7 A 46 H SGP-WHISPER-ALU/22,23	853443	27 A 46 H BF 80	115 x 7,4 x 22,23 (7/8)	13.300	10
E 125-7 A 46 H SGP-WHISPER-ALU/22,23	853450	27 A 46 H BF 80	125 x 7,4 x 22,23 (7/8)	12.200	10



# Discos de desbaste CC-GRIND®

Linha alto rendimento SG

A PFERD apresenta um sistema refrigerado recém-desenvolvido e patenteado de montagem rápida para uso com discos no desbaste de superfícies e contornos. Este sistema de montagem rápida e o abrasivo de alto rendimento garantem excelentes taxas de remoção de material.

O disco de desbaste CC-GRIND® combina pratos de apoio inovadores e uma fixação estável no lado traseiro do disco de desbaste. Com o novo prato de apoio, todos os discos de desbaste CC-GRIND® podem ser utilizados em esmerilhadeiras disponíveis no mercado.

O sistema de montagem rápida, fixação estável, travamento seguro e o sistema de refrigeração otimizado da ferramenta, levam a um aumento considerável na agressividade e na vida útil da ferramenta de desbaste. O ruído e a vibração são reduzidos em 50 %, e a poeira em 80 %. A temperatura da ferramenta é reduzida em 30 %.

### Desbaste flexível:

Rendimento de desbaste, macio e flexível com discos de desbaste CC-GRIND®.

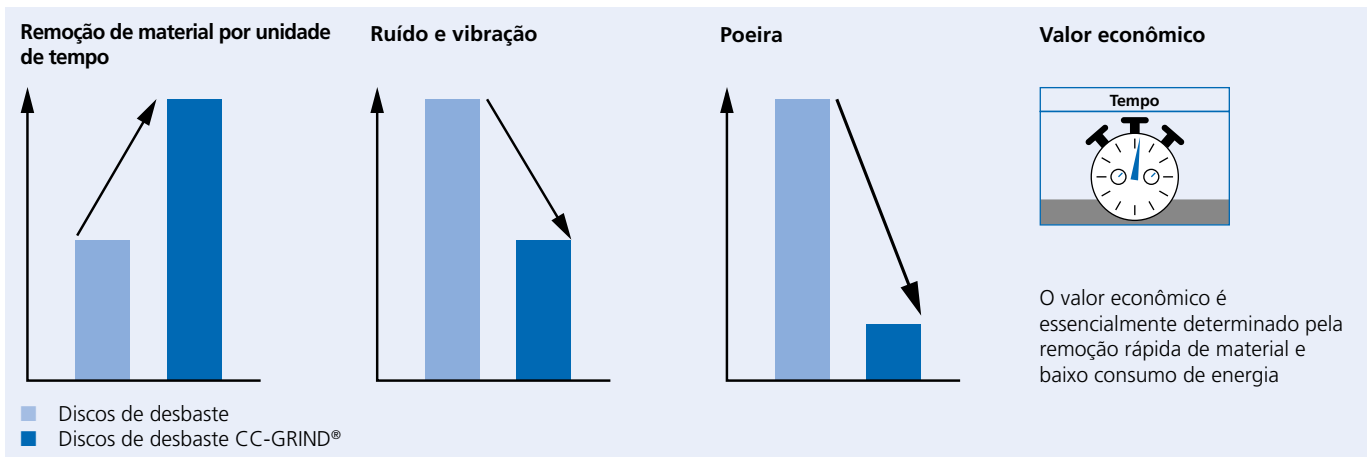

## Vantagens:

### Sistema



Uso fácil e confortável.

### Fixação



Troca de ferramenta extremamente rápida e fácil reduz os custos do processo.

### Efeito de refrigeração

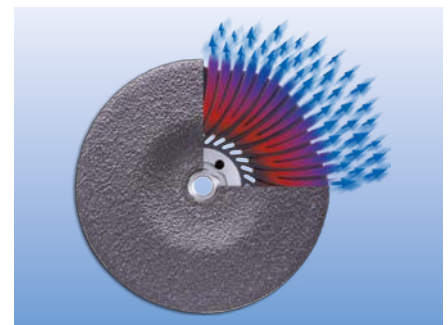

Refrigeração da ferramenta e da peça pelo sistema de refrigeração patenteado.

### Discos de desbaste CC-GRIND® permitem o uso muito plano!

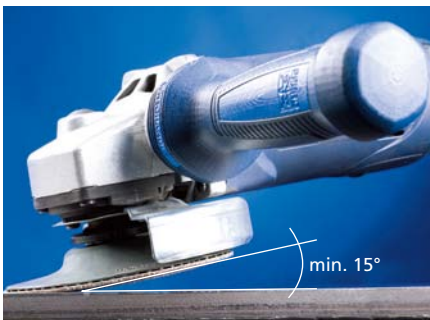

Até a data: Uso com discos de fibra convencionais

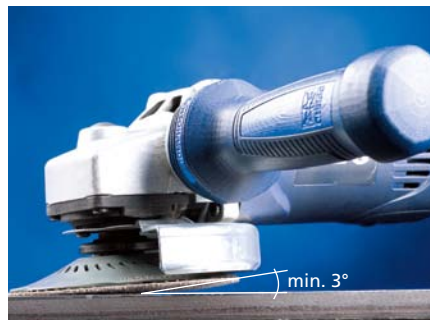

### Uso com discos de desbaste CC-GRIND®.

São evitados aranhões provocados por peças metálicas salientes e uma alta utilização do abrasivo é atingida.

PFERDERGONOMICS® recomenda o disco de desbaste CC-GRIND® para reduzir os níveis de vibração, ruído e poeira de forma sustentável, gerados durante o uso e melhora do conforto de trabalho.

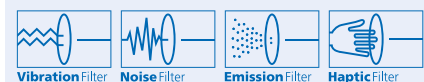

### PFERDVIDEO

Você receberá mais informações aqui ou pelo site [www.pferd.com](http://www.pferd.com)

Tipo STEEL para altas taxas de remoção de material em aço.

**Materiais para se trabalhar:**

Aço

**Aplicações:**

Desbaste de superfícies, trabalho com cordões de solda

**Recomendações de uso:**

- Utilize apenas com a face do disco, não é adequado para desbaste circunferencial

- Evite a utilização em cantos vivos, sempre que possível, para evitar danos à ferramenta

**Observações do pedido:**

Favor solicitar prato de apoio separadamente

**PFERDERGONOMICS®:**



**Discos de desbaste CC-GRIND®  
Tipo STEEL**

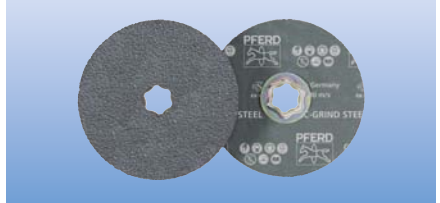

Descrição	EAN 4007220	D [mm]	Pratos de apoio adequados	Rot. máx. perm. [rpm]	
CC-GRIND 115 SG-STEEL	835876	115	GT CC-GRIND-STEEL 115/125 M14	13.300	25
CC-GRIND 125 SG-STEEL	835883	125	GT CC-GRIND-STEEL 115/125 M14	12.200	25

Tipo INOX para altas taxas de remoção de material em aço inoxidável (INOX).

**Materiais para se trabalhar:**

Aço inoxidável (INOX)

**Aplicações:**

Desbaste de superfícies, trabalho com cordões de solda

**Recomendações de uso:**

- Utilize apenas a face do disco, não é adequado para desbaste circunferencial.

- Evite o uso em cantos vivos, o máximo possível, para prevenir danos à ferramenta.

**Observações do pedido:**

Favor solicitar prato de apoio separadamente

**PFERDERGONOMICS®:**

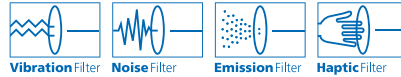

**Discos de desbaste CC-GRIND®  
Tipo INOX**

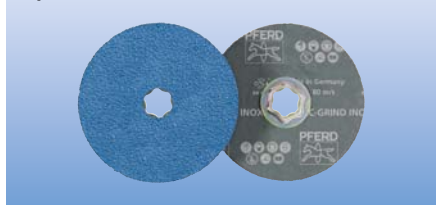

Descrição	EAN 4007220	D [mm]	Pratos de apoio adequados	Rot. máx. perm. [rpm]	
CC-GRIND 115 SG-INOX	835890	115	GT CC-GRIND-INOX 115/125 M14	13.300	25
CC-GRIND 125 SG-INOX	835906	125	GT CC-GRIND-INOX 115/125 M14	12.200	25

Com este prato de apoio, os discos de desbaste CC-GRIND® podem ser usados em esmerilhadeiras disponíveis no mercado.

A geometria das fendas de arrefecimento assegura o alto fluxo de ar. Isto reduz significativamente a carga térmica sobre o abrasivo e a ferramenta.

O sistema patenteado de montagem rápida e de refrigeração reduz o tempo de troca da ferramentas ao mínimo.

O design especial do prato de apoio aumenta significativamente o rendimento do desbaste.

Tipo STEEL = cinza (semiduro)  
Tipo INOX = azul (duro)

**Notas de segurança:**

- A velocidade periférica máxima permitida é de 80 m/s.

## CC-GRIND® pratos de apoio

**CC-GRIND® pratos de apoio  
Tipo STEEL/INOX**



Descrição	EAN 4007220	Roscas	Adequado para máquinas tipo	
GT CC-GRIND-STEEL 115/125 M14	835852	M14	Esmerilhadeiras 115 / 125, eixo M14	1
GT CC-GRIND-INOX 115/125 M14	835869	M14	Esmerilhadeiras 115 / 125, eixo M14	1

# Discos de desbaste CC-GRIND®

Linha alto rendimento SG



## CC-GRIND®-SOLID

A PFERD apresenta o novo e robusto CC-GRIND®-SOLID para processos de desbaste duros e difíceis. O desenvolvimento adicional da inovação da PFERD o disco CC-GRIND®, é caracterizado por um prato de apoio de fibra de vidro em combinação com o grão abrasivo de alto rendimento e um sistema de fixação especial.

A estrutura inovadora em camadas de alta resistência do prato de apoio, garante o mesmo uso robusto e seguro como com um disco de desbaste. O disco de desbaste CC-

GRIND®-SOLID preenche todos os requisitos de segurança de um disco de desbaste de acordo com a norma EN 12413, em particular, o teste de carga lateral.

O ruído e a vibração são reduzidos em 50 %, e a poeira em 80 %.

O disco de desbaste é posicionado corretamente devido ao sistema de fixação especial, e pode, assim, ser utilizado de forma especialmente plana e eficiente.



### Remoção de material por unidade de tempo

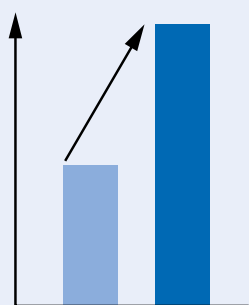

### Ruído e vibração

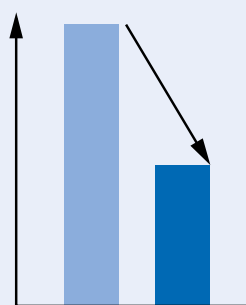

### Poeira

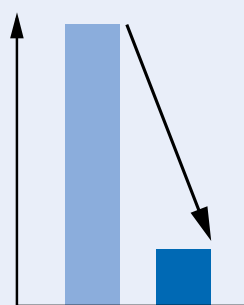

■ Discos de desbaste  
■ Discos de desbaste CC-GRIND®-SOLID

### Valor econômico



O valor econômico é essencialmente determinado pela remoção rápida de material e baixo consumo de energia

## Vantagens:

### Estrutura em camadas

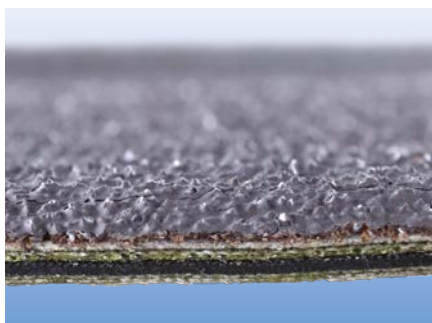

Construção inovadora de ferramenta de alta resistência para o trabalho particularmente ergonômico e seguro.

### Uso duro e difícil



Prato de apoio de fibra de vidro integrado para uso em trabalhos duros e difíceis, e para trabalho em bordas



### Sistema de fixação especial



Troca de ferramenta rápida e fácil. O sistema de fixação exclusivo permite uma utilização extremamente plana e utilização ideal do abrasivo disponível.

PFERDERGONOMICS® recomenda o disco de desbaste CC-GRIND®-SOLID para reduzir de forma sustentável os níveis de vibração, ruído e poeira gerados durante o uso e para melhorar o conforto do trabalho.

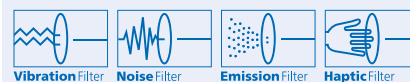

### PFERDVIDEO

Você receberá mais informações aqui ou pelo site [www.pferd.com](http://www.pferd.com)





Tipo STEEL para altas taxas de remoção de material em aço.

**Materiais para se trabalhar:**

Aço

**Aplicações:**

Desbaste de superfícies, trabalho com cordões de solda, chanfros, rebarbações, trabalho em bordas

**Recomendações de uso:**

■ Utilize apenas a face do disco, não é adequado para desbaste circunferencial

**Observações do pedido:**

Por favor peça a flange de fixação separadamente.

**PFERDERGONOMICS®:**



**Discos de desbaste CC-GRIND®-SOLID Tipo STEEL**



Descrição	EAN 4007220	D [mm]	Kit de Flanges Recomendada	Rot. máx. perm. [rpm]	
CC-GRIND-SOLID 100 SG-STEEL	919682	100	SFS CC-GRIND-SOLID 100 M10, SFS CC-GRIND-SOLID 100 3/8"	15.300	10
CC-GRIND-SOLID 115 SG-STEEL	887059	115	SFS CC-GRIND-SOLID 115/125 M14, SFS CC-GRIND-SOLID 115/125 5/8"	13.300	10
CC-GRIND-SOLID 125 SG-STEEL	887073	125	SFS CC-GRIND-SOLID 115/125 M14, SFS CC-GRIND-SOLID 115/125 5/8"	12.200	10
CC-GRIND-SOLID 150 SG-STEEL	952894	150	SFS CC-GRIND-SOLID 150/180 M14, SFS CC-GRIND-SOLID 150/180 5/8"	10.200	10
CC-GRIND-SOLID 180 SG-STEEL	887080	180	SFS CC-GRIND-SOLID 150/180 M14, SFS CC-GRIND-SOLID 150/180 5/8"	8.500	10



Tipo INOX para o alcance de excelentes taxas de remoção de material em aço inoxidável (INOX).

**Materiais para se trabalhar:**

Aço inoxidável (INOX)

**Aplicações:**

Trabalho com cordões de solda, chanfros, rebarbações, e trabalhos em bordas

**Recomendações de uso:**

■ Utilize apenas a face do disco, não é adequado para desbaste circunferencial

**Observações do pedido:**

Por favor peça a flange de fixação separadamente.

**PFERDERGONOMICS®:**



**Discos de desbaste CC-GRIND®-SOLID Tipo INOX**



Descrição	EAN 4007220	D [mm]	Kit de Flanges Recomendada	Rot. máx. perm. [rpm]	
CC-GRIND-SOLID 115 SG-INOX	900895	115	SFS CC-GRIND-SOLID 115/125 M14, SFS CC-GRIND-SOLID 115/125 5/8"	13.300	10
CC-GRIND-SOLID 125 SG-INOX	900901	125	SFS CC-GRIND-SOLID 115/125 M14, SFS CC-GRIND-SOLID 115/125 5/8"	12.200	10
CC-GRIND-SOLID 180 SG-INOX	900918	180	SFS CC-GRIND-SOLID 150/180 M14, SFS CC-GRIND-SOLID 150/180 5/8"	8.500	10

# Discos de desbaste CC-GRIND®

## Conjuntos de flange de fixação CC-GRIND®-SOLID

### Conjuntos de flange de fixação CC-GRIND®-SOLID



Com este conjunto de flange de fixação especial, apenas os discos de desbaste original CC-GRIND®-SOLID podem ser usados em esmerilhadeiras disponíveis no mercado.

#### Notas de segurança:

- A velocidade periférica máxima permitida é de 80 m/s.

Descrição	EAN 4007220	Roscas	Adequado para máquinas tipo	
SFS CC-GRIND-SOLID 100 M10	932209	M10	Esmerilhadeiras 100, eixo M10	1
SFS CC-GRIND-SOLID 100 3/8"	932216	3/8	Esmerilhadeiras 100, eixo 3/8"	1
SFS CC-GRIND-SOLID 115/125 M14	887578	M14	Esmerilhadeiras 115 / 125, eixo M14	1
SFS CC-GRIND-SOLID 115/125 5/8"	887592	5/8	Esmerilhadeiras 115 / 125, eixo 5/8"	1
SFS CC-GRIND-SOLID 150/180 M14	887585	M14	Esmerilhadeiras 150 / 180, eixo M14	1
SFS CC-GRIND-SOLID 150/180 5/8"	887608	5/8	Esmerilhadeiras 150 / 180, eixo 5/8"	1



Comece com a aplicação ❶ e material ❷ a tabela mostra vários tipos de ferramentas da PFERD ideais para sua aplicação.

❶ Aplicação	❷ Material		Crosta de fundição/ Ferro fundido	Pedra
	Aço	Aço inoxidável INOX	Tipo	Tipo
Debaste de superfície	A 16	A 16	C 16	C 16-80
Trabalho em cordões de solda	A 16	A 16	-	-
Chanfros	A 24	A 24	C 24	C 60/80
Rebarbação	A 36/80	A 36/80	C 30	-

Ferramenta de uso geral semidura, de dureza Q, com alto poder de desbaste e longa vida útil.

### Abrasivo: Coríndon A

Fabricado sem adição de contaminantes ferro, cloro e enxofre.

### Materiais para se trabalhar:

Aço, aço inoxidável (INOX)

### Aplicações:

Trabalho com cordões de solda, chanfros,

rebarbações, e desbaste de superfícies

### Recomendações de uso:

- Adequado para esmerilhadeiras de todas as potências
- O trabalho em um ângulo leve permite o trabalho em soldas

### Nota de segurança:

- A velocidade periférica máxima permitida é de 50 m/s. Favor observar a velocidade rotacional da esmerilhadeira

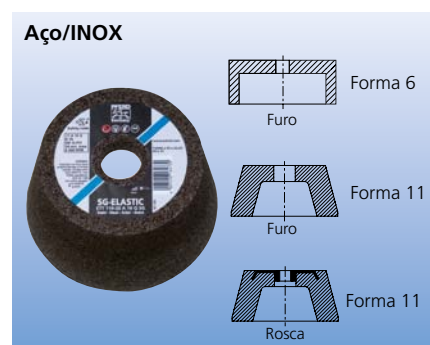

Descrição	EAN 4007220	Dia. furo central H [mm]	Rosca H	Dia. D externo [mm]	Menor dia. J [mm]	Largura T [mm]	Espessura parede W [mm]	Rot. máx. perm. [rpm]	
50 ETT 80-8 A 36 Q SG/22,23	698419	22,23	-	80	80	27	8	11.900	5
50 ETT 80-8 A 80 Q SG/22,23	164785	22,23	-	80	80	27	8	11.900	5
50 ETT 110-20 A 16 Q SG/22,23	164730	22,23	-	110	90	55	20	8.600	2
50 ETT 110-20 A 24 Q SG/22,23	803103	22,23	-	110	90	55	20	8.600	2
50 ETT 110-20 A 36 Q SG/22,23	803127	22,23	-	110	90	55	20	8.600	2
50 ETT 125-25 A 16 Q SG/M14	164747	-	M14	125	95	51	25	7.600	2

Ferramenta de uso geral semidura, de dureza Q, com alto rendimento de desbaste e longa vida útil.

### Abrasivo: Carbureto de silício C

### Materiais para se trabalhar:

Pedra natural e artificial, ferro fundido, crosta de fundição

### Aplicações:

Desbaste a úmido, desbaste a seco, desbaste

de superfícies, chanfros, rebarbações

### Recomendações de uso:

- Adequado para esmerilhadeiras de todas as potências

### Nota de segurança:

- A velocidade periférica máxima permitida é de 50 m/s. Favor observar a velocidade rotacional da esmerilhadeira



Descrição	EAN 4007220	Dia. furo central H [mm]	Dia. D externo [mm]	Menor dia. J [mm]	Largura T [mm]	Espessura parede W [mm]	Rot. máx. perm. [rpm]	
50 ETT 80-8 C 80 Q SG/22,23	164822	22,23	80	80	27	8	11.900	5
50 ETT 110-20 C 16 Q SG/22,23	164808	22,23	110	90	55	20	8.600	2
50 ETT 110-20 C 24 Q SG/22,23	803134	22,23	110	90	55	20	8.600	2
50 ETT 110-20 C 30 Q SG/22,23	164815	22,23	110	90	55	20	8.600	2
50 ETT 110-20 C 60 Q SG/22,23	803141	22,23	110	90	55	20	8.600	2

# Rodas abrasivas de desbaste

Linha alto rendimento SG-ELASTIC



Aço/INOX/Ferro fundido

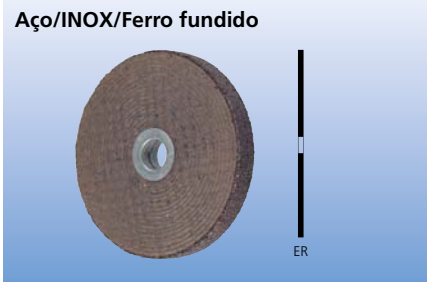

Ferramenta de uso geral macia, de dureza M, com alto rendimento de desbaste e longa vida útil.

**Abrasivo: Coríndon A**

Fabricado sem adição de contaminantes ferro, cloro e enxofre.

**Materiais para se trabalhar:**

Aço, aço inoxidável (INOX), ferro fundido

**Aplicações:**

Trabalho com cordões de solda, chanfros, rebarbações, e trabalho em juntas em locais de difícil acesso

**Recomendações de uso:**

- Use para desbaste periférico
- Rodas abrasivas de até 76 mm de diâmetro podem ser utilizadas sem um proteção

**Notas de segurança:**

- Quando utilizado com uma árvore em uma máquina reta, pode ser aplicada uma velocidade rotacional acima da velocidade máxima permitida para a árvore.

Descrição	EAN 4007220	Designação EN	D x T x H [mm (polegada)]	Vel. Máx. permitida [RPM] da roda sem a árvore	Vel. Máx. permitida [RPM] da roda com a árvore	Suporte adequado	
ER 30-4 A 24 M SG/6,0	165423	1 A 24 M BF 80	30 x 4,2 x 6,0 (1/4)	51.000	31.800	BO 6/6 3-10	20
ER 30-6 A 24 M SG/6,0	165430	1 A 24 M BF 80	30 x 6,2 x 6,0 (1/4)	51.000	31.800	BO 6/6 3-10	20
ER 40-4 A 24 M SG/6,0	165447	1 A 24 M BF 80	40 x 4,2 x 6,0 (1/4)	38.200	23.900	BO 6/6 3-10	20
ER 40-6 A 24 M SG/6,0	165454	1 A 24 M BF 80	40 x 6,2 x 6,0 (1/4)	38.200	23.900	BO 6/6 3-10	20
ER 50-6 A 24 M SG/6,0	165461	1 A 24 M BF 80	50 x 6,2 x 6,0 (1/4)	30.600	19.100	BO 6/6 3-10	20
ER 50-10 A 24 M SG/6,0	165485	1 A 24 M BF 80	50 x 10,5 x 6,0 (1/4)	30.600	19.100	BO 6/6 3-10	20
ER 50-10 A 24 M SG/10,0	165492	1 A 24 M BF 80	50 x 10,5 x 10,0 (25/64)	30.600	19.100	BO 8/10 6-20	20
ER 70-6 A 24 M SG/10,0	165508	1 A 24 M BF 80	70 x 6,2 x 10,0 (25/64)	21.800	13.600	BO 8/10 6-20, BO 8/10 4-8	20
ER 70-8 A 24 M SG/10,0	165805	1 A 24 M BF 80	70 x 8,7 x 10,0 (25/64)	21.800	13.600	BO 8/10 6-20, BO 8/10 4-8	20
ER 70-10 A 24 M SG/10,0	165515	1 A 24 M BF 80	70 x 10,5 x 10,0 (25/64)	21.800	13.600	BO 8/10 6-20	20
ER 70-15 A 24 M SG/10,0	165539	1 A 24 M BF 80	70 x 15,7 x 10,0 (25/64)	21.800	13.600	BO 8/10 6-20	20

## Árvore de fixação para rodas abrasivas/Discos de corte

Árvores de fixação

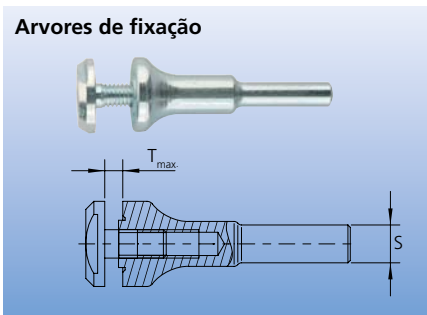

Árvore para fixar rodas abrasivas de desbaste em retíficas retas.

Acessório robusto de qualidade PFERD com a máxima resistência à ruptura da haste.

**Notas de segurança:**

- Ao usar essa árvore, favor observar a velocidade máxima de rotação permitida, indicada na folha de instruções. Árvores com rodas abrasivas montadas podem ser usadas com velocidade máxima acima da permitida para a árvore. (ver tabela)

Dia. ferramenta [mm]	Máx. velocidade [rpm]
30	31.800
40	23.900
50	19.100
70	13.600

Descrição	EAN 4007220	Haste dia. S [mm]	Furo da ferramenta central dia. [mm]	Larg. máx. da ferramenta T <sub>max</sub> [mm]	
BO 6/6 3-10	297650	6	6	3-10	1
BO 8/10 6-20	297667	8	10	6-20	1
BO 8/10 4-8	103623	8	10	4-8	1



206

# Discos lamelares POLIFAN®

O caminho mais rápido para a melhor ferramenta



Os discos de feltro POLIFAN® podem oferecer vantagens sobre os discos de desbaste, em aplicações em que uma alta qualidade de superfície e uma alta taxa de remoção de material devem ser alcançadas.

O disco lamelar POLIFAN®-STRONG com sua excepcional agressividade e longa vida útil e o disco lamelar POLIFAN®-CURVE para soldas em ângulo são as mais recentes inovações da PFERD.

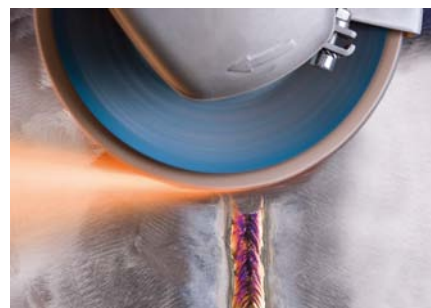

Versões especiais para aplicações específicas do cliente podem ser produzidas e fornecidas mediante solicitação.

**PFERDERGONOMICS®** recomenda os discos lamelares para reduzir de forma sustentável os níveis de vibrações, ruído e poeira gerados durante o uso.



## Linhas de produtos

Para as muitas tarefas de desbaste diferentes na indústria e oficinas, a PFERD oferece discos lamelares POLIFAN® em três linhas de produtos com diversas características especiais:

Linha universal PSF	Linha alto rendimento SG	Linha premium SGP
 <p>Para uso geral em indústria e oficinas</p>	 <p>A mais ampla gama de ferramentas para uso profissional na indústria e oficinas</p>	 <p>Para tarefas especiais na indústria</p>

## O caminho mais rápido para a melhor ferramenta

Começando com a aplicação ❶ e material ❷ a visão geral mostra os vários tipos de ferramentas na ampla gama de produtos da PFERD, e ajuda você a encontrar a melhor ferramenta. Para obter informações sobre as máquinas, consulte as páginas indicadas no catálogo.

❶ Aplicação	❷ Material		Aço		Aço inoxidável (INOX)		Alumínio, metais não ferrosos		Plásticos, outros materiais	
	Tipo	Página	Tipo	Página	Tipo	Página	Tipo	Página	Tipo	Página
Debaste de superfície	<b>PSF</b>		<b>PSF</b>						<b>PSF</b>	
	PSF A	32	PSF A	32					PSF A	32
	PSF ZIRKON	33	PSF ZIRKON	33					<b>SG</b>	
	<b>SG</b>		<b>SG</b>				<b>SG</b>		SG A	34
	SG A	34	SG A	34			SG A-COOL	37	SG A	34
	SG ZIRKON	35	SG ZA	36			<b>SGP</b>		SG A-COOL	37
	SG ZIRKON-COMPACT	36	SG A-COOL	37			SGP CO-COOL	39		
	<b>SGP</b>		<b>SGP</b>							
	SGP ZIRKON-COOL	38	SGP ZIRKON-COOL	38						
	SGP CO-STRONG	40	SGP CO-COOL	39						
			SGP CO-STRONG-FREEZE	41						
Trabalho em cordões de solda	<b>PSF</b>		<b>PSF</b>							
	PSF A	32	PSF ZIRKON	33						
	PSF ZIRKON	33	<b>SG</b>				<b>SG</b>			
	<b>SG</b>		<b>SG</b>				SG A-COOL	37		
	SG A	34	SG ZA	36			<b>SGP</b>			
	SG ZIRKON	35	SG A-COOL	37			SGP CO-COOL	39		
	SG ZIRKON-COMPACT	36	<b>SGP</b>							
	<b>SGP</b>		<b>SGP</b>							
	SGP ZIRKON-COOL	38	SGP ZIRKON-COOL	38						
	SGP ZIRKON-POWER	38	SGP CO-COOL	39						
	SGP ZIRKON-STRONG	40	SGP CO-STRONG-FREEZE	41						
	SGP CO-STRONG	40								
Chanfros	<b>SG</b>		<b>SG</b>						<b>PSF</b>	
	SG ZIRKON	35	SG ZIRKON	35			<b>SGP</b>		PSF A	32
	SG ZIRKON-COMPACT	36	SG ZIRKON-COMPACT	36			SGP CO-COOL	39	<b>SG</b>	
	<b>SGP</b>		<b>SGP</b>						SG A	34
	SGP ZIRKON-POWER	38	SGP ZIRKON-POWER	38						
	SGP ZIRKON-STRONG	40								
Rebarbação	<b>SG</b>		<b>SG</b>						<b>PSF</b>	
	SG ZIRKON-COMPACT	36	SG ZIRKON-COMPACT	36			<b>SGP</b>		PSF A	32
	<b>SGP</b>		<b>SGP</b>				SGP CO-COOL	39	<b>SG</b>	
	SGP ZIRKON-POWER	38	SGP ZIRKON-POWER	38					SG A	34
	SGP ZIRKON-STRONG	40								
Desbaste de solda em ângulo	<b>SGP</b>		<b>SGP</b>							
	SGP ZIRKON-CURVE	42	SGP ZIRKON-CURVE	42			<b>SGP</b>			
	SGP ZIRKON-CORNER	43	SGP CO-CURVE	43			SGP A CURVE-ALU	43		
	SGP CO-CURVE	43	SGP ZIRKON-CORNER	43						

### Descrição PFERD

PFC 125 Z 40 SG-COMPACT/22,23

1 2 3 4 5 6 7

#### 1 Descrição e forma da ferramenta

PFF = Forma chata  
PFC = Forma cônica  
PFR = Forma radial



#### 2 Diâmetro externo

Dia. Externo D em [mm]

#### 3 Abrasivo

A = Coríndon  
CO = Grão cerâmico  
Z = Coríndon de zircônio  
ZA = Coríndon de zircônio/Coríndon

#### 4 Tamanho do grão

#### 5 Linhas de produtos PFERD

Linha universal PSF  
Linha alto rendimento SG  
Linha premium SGP

#### 6 Variedades

COMPACT = para chanfro e rebarbação com alta agressividade e longa duração  
COOL = para desbaste a frio  
CORNER = para cantos e ângulos  
CURVE = para solda em ângulo e desbaste de contornos  
FREEZE = para desbaste muito refrigerado  
POWER = para trabalho em bordas  
STRONG = para máxima agressividade e duração

#### 7 Diâmetro do furo central

Dia. do furo central. H em [mm]

A descrição PFERD corresponde à designação de acordo com a norma EN 13743.

### Codificação por cores para as três linhas de produtos

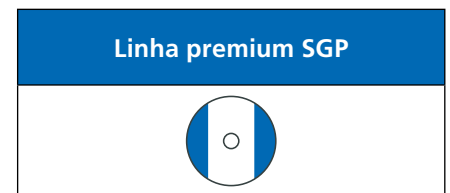
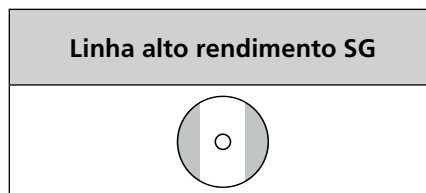
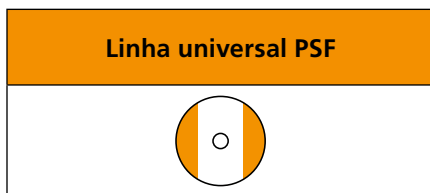

### Codificação por cores de acordo com o material a ser trabalhado

Linha universal PSF	
Material = Cor	Página
Aço/Aço inoxidável (INOX) = preto/azul	32 33

Linha alto rendimento SG	
Material = Cor	Página
Aço/Aço inoxidável (INOX) = preto/azul	34 35 36
Aço inoxidável (INOX) = azul	36
Alumínio/Metals não ferrosos/Aço inoxidável (INOX) = prata/azul	37

Linha premium SGP	
Material = Cor	Página
Aço = preto	40
Aço/Aço inoxidável (INOX) = preto/azul	38 42 43
Aço inoxidável (INOX) = azul	38 39 41
Alumínio/Metals não ferrosos = prata	43

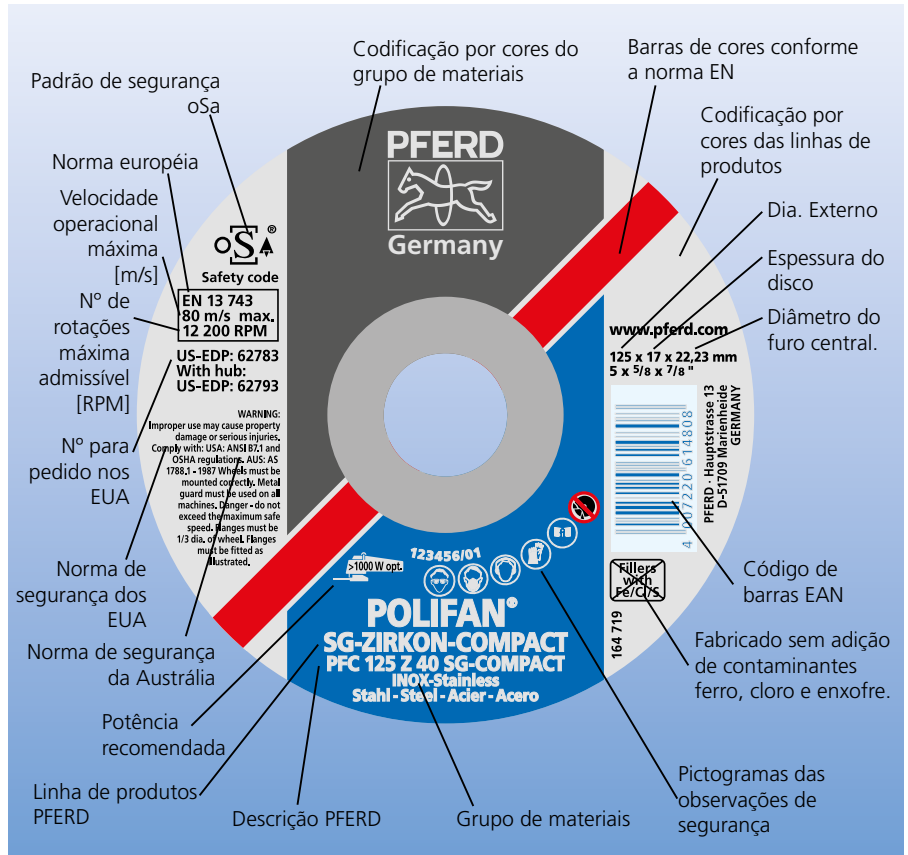

# Discos lamelares POLIFAN®

Linha universal PSF



**Aço/INOX/Plástico**  
**Tipo PSF A**



Ferramenta versátil com alto poder de remoção de material e longa vida útil. Para trabalhos de desbaste geral.

**Abrasivo: Coríndon A**  
Tamanhos de grão: 40, 60, 80, 120

**Materiais para se trabalhar:**  
Aço, aço inoxidável (INOX), plástico

**Aplicações:**  
Desbaste de superfícies, trabalho com cordões de solda

**Recomendações de uso:**

- Proporciona resultados excelentes de desbaste, mesmo em baixa pressão de contato
- Adequado para uso em esmerilhadeiras de todas as potências

**PFERDERGONOMICS®:**



Descrição	EAN 4007220	Tamanho do grão	D x T x H [mm (polegada)]	Rot. máx. perm. [rpm]	
<b>Tipo plano PFF</b>					
PFF 115 A 40 PSF/22,23	512388	40	115 x 16,0 x 22,23 (7/8)	13.300	10
PFF 115 A 60 PSF/22,23	512395	60	115 x 15,0 x 22,23 (7/8)	13.300	10
PFF 115 A 80 PSF/22,23	512401	80	115 x 15,0 x 22,23 (7/8)	13.300	10
PFF 115 A 120 PSF/22,23	512418	120	115 x 13,0 x 22,23 (7/8)	13.300	10
PFF 125 A 40 PSF/22,23	512425	40	125 x 16,0 x 22,23 (7/8)	12.200	10
PFF 125 A 60 PSF/22,23	512432	60	125 x 15,0 x 22,23 (7/8)	12.200	10
PFF 125 A 80 PSF/22,23	512449	80	125 x 15,0 x 22,23 (7/8)	12.200	10
PFF 125 A 120 PSF/22,23	512456	120	125 x 13,0 x 22,23 (7/8)	12.200	10
PFF 180 A 40 PSF/22,23	512463	40	180 x 16,0 x 22,23 (7/8)	8.500	10
<b>Tipo cônico PFC</b>					
PFC 115 A 40 PSF/22,23	444559	40	115 x 15,0 x 22,23 (7/8)	13.300	10
PFC 115 A 60 PSF/22,23	444566	60	115 x 14,0 x 22,23 (7/8)	13.300	10
PFC 115 A 80 PSF/22,23	444573	80	115 x 14,0 x 22,23 (7/8)	13.300	10
PFC 115 A 120 PSF/22,23	444580	120	115 x 12,0 x 22,23 (7/8)	13.300	10
PFC 125 A 40 PSF/22,23	444603	40	125 x 15,0 x 22,23 (7/8)	12.200	10
PFC 125 A 60 PSF/22,23	444610	60	125 x 14,0 x 22,23 (7/8)	12.200	10
PFC 125 A 80 PSF/22,23	444627	80	125 x 14,0 x 22,23 (7/8)	12.200	10
PFC 125 A 120 PSF/22,23	444634	120	125 x 12,0 x 22,23 (7/8)	12.200	10
PFC 180 A 40 PSF/22,23	444689	40	180 x 15,0 x 22,23 (7/8)	8.500	10
PFC 180 A 60 PSF/22,23	444696	60	180 x 14,0 x 22,23 (7/8)	8.500	10





Ferramenta com alto poder de remoção de material e longa vida útil para trabalhos de desbaste geral.

**Abrasivo: Coríndon de zircônio Z**  
Tamanhos de grão: 40, 60, 80, 120

**Materiais para se trabalhar:**  
Aço, aço inoxidável (INOX)

**Aplicações:**  
Desbaste de superfícies, trabalho com cordões de solda

### Recomendações de uso:

■ Taxas excepcionais de remoção de material são alcançadas com esmerilhadeiras de alta potência utilizadas em pressões de aplicação mais elevadas.

### PFERDERGONOMICS®:



**Aço/INOX**  
**Tipo PSF ZIRKON**

Descrição	EAN 4007220	Tamanho do grão	D x T x H [mm (polegada)]	Rot. máx. perm. [rpm]	
<b>Tipo plano PFF</b>					
PFF 115 Z 40 PSF/22,23	512487	40	115 x 15,0 x 22,23 (7/8)	13.300	10
PFF 115 Z 60 PSF/22,23	512494	60	115 x 14,0 x 22,23 (7/8)	13.300	10
PFF 115 Z 80 PSF/22,23	512500	80	115 x 14,0 x 22,23 (7/8)	13.300	10
PFF 125 Z 40 PSF/22,23	512517	40	125 x 15,0 x 22,23 (7/8)	12.200	10
PFF 125 Z 60 PSF/22,23	512524	60	125 x 14,0 x 22,23 (7/8)	12.200	10
PFF 125 Z 80 PSF/22,23	512531	80	125 x 14,0 x 22,23 (7/8)	12.200	10
PFF 180 Z 40 PSF/22,23	512548	40	180 x 15,0 x 22,23 (7/8)	8.500	10
PFF 180 Z 60 PSF/22,23	512555	60	180 x 15,0 x 22,23 (7/8)	8.500	10
<b>Tipo cônico PFC</b>					
PFC 100 Z 40 PSF/16,0	953273	40	100 x 14,0 x 16 (5/8)	15.300	10
PFC 100 Z 60 PSF/16,0	953280	60	100 x 14,0 x 16 (5/8)	15.300	10
PFC 100 Z 80 PSF/16,0	953297	80	100 x 14,0 x 16 (5/8)	15.300	10
PFC 100 Z 120 PSF/16,0	953303	120	100 x 14,0 x 16 (5/8)	15.300	10
PFC 115 Z 40 PSF/22,23	377352	40	115 x 14,0 x 22,23 (7/8)	13.300	10
PFC 115 Z 60 PSF/22,23	444597	60	115 x 14,0 x 22,23 (7/8)	13.300	10
PFC 115 Z 80 PSF/22,23	377369	80	115 x 14,0 x 22,23 (7/8)	13.300	10
PFC 115 Z 120 PSF/22,23	934203	120	115 x 14,0 x 22,23 (7/8)	13.300	10
PFC 125 Z 40 PSF/22,23	377345	40	125 x 14,0 x 22,23 (7/8)	12.200	10
PFC 125 Z 60 PSF/22,23	444078	60	125 x 14,0 x 22,23 (7/8)	12.200	10
PFC 125 Z 80 PSF/22,23	377338	80	125 x 14,0 x 22,23 (7/8)	12.200	10
PFC 125 Z 120 PSF/22,23	934210	120	125 x 14,0 x 22,23 (7/8)	12.200	10
PFC 150 Z 40 PSF/22,23	805923	40	150 x 14,0 x 22,23 (7/8)	10.200	10
PFC 150 Z 60 PSF/22,23	805930	60	150 x 14,0 x 22,23 (7/8)	10.200	10
PFC 180 Z 40 PSF/22,23	377321	40	180 x 14,0 x 22,23 (7/8)	8.500	10
PFC 180 Z 60 PSF/22,23	444085	60	180 x 14,0 x 22,23 (7/8)	8.500	10
PFC 180 Z 80 PSF/22,23	934227	80	180 x 14,0 x 22,23 (7/8)	8.500	10
PFC 180 Z 120 PSF/22,23	934234	120	180 x 14,0 x 22,23 (7/8)	8.500	10

### Aço/INOX/Plástico Tipo SG A



Ferramenta versátil com alto poder de remoção de material e longa vida útil. Para trabalhos de desbaste geral.

**Abrasivo: Coríndon A**  
Tamanhos de grão: 24, 40, 60, 120

**Materiais para se trabalhar:**  
Aço, aço inoxidável (INOX), plástico

**Aplicações:**  
Desbaste de superfícies, trabalho com cordões de solda

### Recomendações de uso:

- Proporciona resultados excelentes de desbaste, mesmo em baixa pressão de contato
- Adequado para uso em esmerilhadeiras de todas as potências

### PFERDERGONOMICS®:



Descrição	EAN 4007220	Tamanho do grão	D x T x H [mm (polegada)]	Rot. máx. perm. [rpm]	
<b>Tipo plano PFF</b>					
PFF 100 A 40 SG/16,0	262719	40	100 x 15,0 x 16 (5/8)	15.300	10
PFF 100 A 60 SG/16,0	262733	60	100 x 15,0 x 16 (5/8)	15.300	10
PFF 100 A 80 SG/16,0	262740	80	100 x 14,0 x 16 (5/8)	15.300	10
PFF 100 A 120 SG/16,0	262757	120	100 x 13,0 x 16 (5/8)	15.300	10
PFF 115 A 40 SG/22,23	167496	40	115 x 19,0 x 22,23 (7/8)	13.300	10
PFF 115 A 60 SG/22,23	167526	60	115 x 17,0 x 22,23 (7/8)	13.300	10
PFF 115 A 80 SG/22,23	167557	80	115 x 17,0 x 22,23 (7/8)	13.300	10
PFF 115 A 120 SG/22,23	167588	120	115 x 15,0 x 22,23 (7/8)	13.300	10
PFF 125 A 40 SG/22,23	167502	40	125 x 19,0 x 22,23 (7/8)	12.200	10
PFF 125 A 60 SG/22,23	167533	60	125 x 17,0 x 22,23 (7/8)	12.200	10
PFF 125 A 80 SG/22,23	167564	80	125 x 17,0 x 22,23 (7/8)	12.200	10
PFF 125 A 120 SG/22,23	167595	120	125 x 15,0 x 22,23 (7/8)	12.200	10
PFF 180 A 40 SG/22,23	167519	40	180 x 19,0 x 22,23 (7/8)	8.500	10
PFF 180 A 60 SG/22,23	167540	60	180 x 17,0 x 22,23 (7/8)	8.500	10
PFF 180 A 80 SG/22,23	167571	80	180 x 17,0 x 22,23 (7/8)	8.500	10
PFF 180 A 120 SG/22,23	167601	120	180 x 15,0 x 22,23 (7/8)	8.500	10
<b>Tipo cônico PFC</b>					
PFC 115 A 24 SG/22,23	614969	24	115 x 17,0 x 22,23 (7/8)	13.300	10
PFC 115 A 40 SG/22,23	167809	40	115 x 17,0 x 22,23 (7/8)	13.300	10
PFC 115 A 60 SG/22,23	167830	60	115 x 17,0 x 22,23 (7/8)	13.300	10
PFC 115 A 80 SG/22,23	167861	80	115 x 17,0 x 22,23 (7/8)	13.300	10
PFC 115 A 120 SG/22,23	167892	120	115 x 15,0 x 22,23 (7/8)	13.300	10
PFC 125 A 24 SG/22,23	614976	24	125 x 17,0 x 22,23 (7/8)	12.200	10
PFC 125 A 40 SG/22,23	167816	40	125 x 17,0 x 22,23 (7/8)	12.200	10
PFC 125 A 60 SG/22,23	167847	60	125 x 17,0 x 22,23 (7/8)	12.200	10
PFC 125 A 80 SG/22,23	167878	80	125 x 17,0 x 22,23 (7/8)	12.200	10
PFC 125 A 120 SG/22,23	167908	120	125 x 15,0 x 22,23 (7/8)	12.200	10
PFC 180 A 24 SG/22,23	167793	24	180 x 19,0 x 22,23 (7/8)	8.500	10
PFC 180 A 40 SG/22,23	167823	40	180 x 17,0 x 22,23 (7/8)	8.500	10
PFC 180 A 60 SG/22,23	167854	60	180 x 17,0 x 22,23 (7/8)	8.500	10
PFC 180 A 80 SG/22,23	167885	80	180 x 17,0 x 22,23 (7/8)	8.500	10
PFC 180 A 120 SG/22,23	167915	120	180 x 15,0 x 22,23 (7/8)	8.500	10

Ferramenta de alto rendimento com alto poder de remoção de material e longa vida útil. Para trabalho de desbaste de alta demanda com ótimo custo benefício.

**Abrasivo: Coríndon de zircônio Z**

Tamanhos de grão: 40, 60, 80, 120

**Materiais para se trabalhar:**

Aço, aço inoxidável (INOX)

**Aplicações:**

Trabalho com cordões de solda, chanfros, rebarbações, e desbaste de superfícies de aço

**Recomendações de uso:**

■ Coríndon de zircônio atinge o melhor resultado em esmerilhadeiras de alta potência com elevadas pressões de contato

**PFERDERGONOMICS®:**



Descrição	EAN 4007220	Tamanho do grão	D x T x H [mm (polegada)]	Rot. máx. perm. [rpm]	
<b>Tipo plano PFF</b>					
PFF 115 Z 40 SG/22,23	167618	40	115 x 18,0 x 22,23 (7/8)	13.300	10
PFF 115 Z 60 SG/22,23	167649	60	115 x 18,0 x 22,23 (7/8)	13.300	10
PFF 125 Z 40 SG/22,23	167625	40	125 x 18,0 x 22,23 (7/8)	12.200	10
PFF 125 Z 60 SG/22,23	167656	60	125 x 18,0 x 22,23 (7/8)	12.200	10
PFF 180 Z 40 SG/22,23	167632	40	180 x 20,0 x 22,23 (7/8)	8.500	10
PFF 180 Z 60 SG/22,23	167663	60	180 x 18,0 x 22,23 (7/8)	8.500	10
<b>Tipo cônico PFC</b>					
PFC 115 Z 40 SG/22,23	167922	40	115 x 17,0 x 22,23 (7/8)	13.300	10
PFC 115 Z 60 SG/22,23	167953	60	115 x 17,0 x 22,23 (7/8)	13.300	10
PFC 115 Z 80 SG/22,23	934241	80	115 x 17,0 x 22,23 (7/8)	13.300	10
PFC 115 Z 120 SG/22,23	934258	120	115 x 17,0 x 22,23 (7/8)	13.300	10
PFC 125 Z 40 SG/22,23	167939	40	125 x 17,0 x 22,23 (7/8)	12.200	10
PFC 125 Z 60 SG/22,23	167960	60	125 x 17,0 x 22,23 (7/8)	12.200	10
PFC 125 Z 80 SG/22,23	934265	80	125 x 17,0 x 22,23 (7/8)	12.200	10
PFC 125 Z 120 SG/22,23	934272	120	125 x 17,0 x 22,23 (7/8)	12.200	10
PFC 180 Z 40 SG/22,23	167946	40	180 x 20,0 x 22,23 (7/8)	8.500	10
PFC 180 Z 60 SG/22,23	167977	60	180 x 17,0 x 22,23 (7/8)	8.500	10
PFC 180 Z 80 SG/22,23	934289	80	180 x 17,0 x 22,23 (7/8)	8.500	10
PFC 180 Z 120 SG/22,23	934296	120	180 x 17,0 x 22,23 (7/8)	8.500	10



# Discos lamelares POLIFAN®

Linha alto rendimento SG



## Aço/INOX Tipo SG ZIRKON-COMPACT



PFC

Ferramenta de máxima eficiência para as mais exigentes operações de remoção de material e longa vida útil.  
Para trabalhos de desbaste exigentes com ótimo custo benefício.

### Abrasive: Coríndon de zircônio Z

Tamanhos de grão: 40, 60

### Materiais para se trabalhar:

Aço, aço inoxidável (INOX)

### Aplicações:

Trabalho com cordões de solda, chanfros, rebarbações, e desbaste de superfícies de aço

### Recomendações de uso:

■ Coríndon de zircônio é um abrasivo de alto rendimento que proporciona alto poder de remoção de material em esmerilhadeiras de alta potência.

### PFERDERGONOMICS®:



Vibration Filter

Noise Filter

Emission Filter

Descrição	EAN 4007220	Tamanho do grão	D x T x H [mm (polegada)]	Rot. máx. perm. [rpm]	
<b>Tipo cônico PFC</b>					
PFC 115 Z 40 SG-COMPACT/22,23	614785	40	115 x 17,0 x 22,23 (7/8)	13.300	10
PFC 115 Z 60 SG-COMPACT/22,23	614846	60	115 x 17,0 x 22,23 (7/8)	13.300	10
PFC 125 Z 40 SG-COMPACT/22,23	614808	40	125 x 17,0 x 22,23 (7/8)	12.200	10
PFC 125 Z 60 SG-COMPACT/22,23	614860	60	125 x 17,0 x 22,23 (7/8)	12.200	10
PFC 150 Z 40 SG-COMPACT/22,23	953310	40	150 x 19,0 x 22,23 (7/8)	10.200	10
PFC 150 Z 60 SG-COMPACT/22,23	953327	60	150 x 17,0 x 22,23 (7/8)	10.200	10
PFC 180 Z 40 SG-COMPACT/22,23	614822	40	180 x 19,0 x 22,23 (7/8)	8.500	10
PFC 180 Z 60 SG-COMPACT/22,23	614891	60	180 x 18,0 x 22,23 (7/8)	8.500	10

## INOX TIPO SG ZA



PFF PFC

Ferramenta profissional para operações de desbaste exigentes com alto poder de remoção de material e longa vida útil.

### Abrasive: Coríndon de zircônio/ Coríndon ZA

Tamanhos de grão: 40, 60, 80

### Materiais para se trabalhar:

Aço inoxidável (INOX)

### Aplicações:

Desbaste de superfícies, trabalho com cordões de solda

### Recomendações de uso:

■ O abrasivo coríndon de zircônio de alto rendimento retém suas ótimas qualidades de corte, especialmente durante o desbaste de superfície em aço inoxidável (INOX) e não empasta.

■ Pode ser usado em esmerilhadeiras de todas as potências

### PFERDERGONOMICS®:



Vibration Filter

Noise Filter

Emission Filter

Descrição	EAN 4007220	Tamanho do grão	D x T x H [mm (polegada)]	Rot. máx. perm. [rpm]	
<b>Tipo plano PFF</b>					
PFF 115 ZA 40 SG/22,23	800300	40	115 x 18,0 x 22,23 (7/8)	13.300	10
PFF 115 ZA 60 SG/22,23	800317	60	115 x 17,0 x 22,23 (7/8)	13.300	10
PFF 115 ZA 80 SG/22,23	800324	80	115 x 16,0 x 22,23 (7/8)	13.300	10
PFF 125 ZA 40 SG/22,23	800331	40	125 x 18,0 x 22,23 (7/8)	12.200	10
PFF 125 ZA 60 SG/22,23	800348	60	125 x 17,0 x 22,23 (7/8)	12.200	10
PFF 125 ZA 80 SG/22,23	800355	80	125 x 17,0 x 22,23 (7/8)	12.200	10
<b>Tipo cônico PFC</b>					
PFC 115 ZA 40 SG/22,23	800409	40	115 x 17,0 x 22,23 (7/8)	13.300	10
PFC 115 ZA 60 SG/22,23	800416	60	115 x 17,0 x 22,23 (7/8)	13.300	10
PFC 115 ZA 80 SG/22,23	800423	80	115 x 16,0 x 22,23 (7/8)	13.300	10
PFC 125 ZA 40 SG/22,23	800430	40	125 x 17,0 x 22,23 (7/8)	12.200	10
PFC 125 ZA 60 SG/22,23	800447	60	125 x 17,0 x 22,23 (7/8)	12.200	10
PFC 125 ZA 80 SG/22,23	800454	80	125 x 16,0 x 22,23 (7/8)	12.200	10
PFC 180 ZA 40 SG/22,23	800478	40	180 x 17,0 x 22,23 (7/8)	8.500	10
PFC 180 ZA 60 SG/22,23	800485	60	180 x 17,0 x 22,23 (7/8)	8.500	10

Ferramenta profissional para trabalhos de desbaste que proporciona alta qualidade de superfície com baixas cargas térmicas. Aquecimento extremamente reduzido em operações de desbaste em materiais de pouca condutibilidade térmica.

### Abrasivo: Coríndon A com refrigerante

Tamanhos de grão: 40, 60, 80, 120

### Materiais para se trabalhar:

Aço inoxidável (INOX), alumínio (tamanho dos grãos 40 e 60), metais não ferrosos

### Aplicações:

Desbaste frio de superfícies, trabalhar cordões de solda

### Recomendações de uso:

- Garante um baixo aquecimento na peça, mesmo quando utilizada com pressão mínima de contato em esmerilhadeiras de velocidades variáveis a baixas velocidades de rotação.
- Trabalha excepcionalmente bem em chapas e perfis de parede fina.

### PFERDERGONOMICS®:

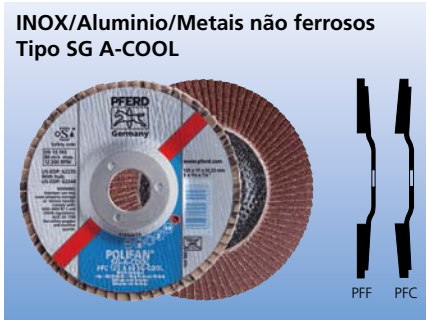

INOX/Alumínio/Metais não ferrosos  
Tipo SG A-COOL

Descrição	EAN 4007220	Tamanho do grão	D x T x H [mm (polegada)]	Rot. máx. perm. [rpm]	
<b>Tipo plano PFF</b>					
PFF 100 A 40 SG-COOL/16,0	262764	40	100 x 15,0 x 16 (5/8)	15.300	10
PFF 100 A 60 SG-COOL/16,0	262771	60	100 x 14,0 x 16 (5/8)	15.300	10
PFF 100 A 80 SG-COOL/16,0	262788	80	100 x 14,0 x 16 (5/8)	15.300	10
PFF 100 A 120 SG-COOL/16,0	934678	120	100 x 14,0 x 16 (5/8)	15.300	10
PFF 115 A 40 SG-COOL/22,23	222737	40	115 x 18,0 x 22,23 (7/8)	13.300	10
PFF 115 A 60 SG-COOL/22,23	222744	60	115 x 17,0 x 22,23 (7/8)	13.300	10
PFF 115 A 80 SG-COOL/22,23	222751	80	115 x 17,0 x 22,23 (7/8)	13.300	10
PFF 115 A 120 SG-COOL/22,23	934685	120	115 x 17,0 x 22,23 (7/8)	13.300	10
PFF 125 A 40 SG-COOL/22,23	232910	40	125 x 18,0 x 22,23 (7/8)	12.200	10
PFF 125 A 60 SG-COOL/22,23	232934	60	125 x 17,0 x 22,23 (7/8)	12.200	10
PFF 125 A 80 SG-COOL/22,23	232958	80	125 x 17,0 x 22,23 (7/8)	12.200	10
PFF 125 A 120 SG-COOL/22,23	934692	120	125 x 17,0 x 22,23 (7/8)	12.200	10
PFF 180 A 40 SG-COOL/22,23	222768	40	180 x 18,0 x 22,23 (7/8)	8.500	10
PFF 180 A 60 SG-COOL/22,23	232989	60	180 x 17,0 x 22,23 (7/8)	8.500	10
PFF 180 A 80 SG-COOL/22,23	233009	80	180 x 17,0 x 22,23 (7/8)	8.500	10
PFF 180 A 120 SG-COOL/22,23	934708	120	180 x 17,0 x 22,23 (7/8)	8.500	10
<b>Tipo cônico PFC</b>					
PFC 115 A 40 SG-COOL/22,23	232880	40	115 x 17,0 x 22,23 (7/8)	13.300	10
PFC 115 A 60 SG-COOL/22,23	232897	60	115 x 16,0 x 22,23 (7/8)	13.300	10
PFC 115 A 80 SG-COOL/22,23	232903	80	115 x 16,0 x 22,23 (7/8)	13.300	10
PFC 115 A 120 SG-COOL/22,23	934647	120	115 x 16,0 x 22,23 (7/8)	13.300	10
PFC 125 A 40 SG-COOL/22,23	232927	40	125 x 17,0 x 22,23 (7/8)	12.200	10
PFC 125 A 60 SG-COOL/22,23	232941	60	125 x 16,0 x 22,23 (7/8)	12.200	10
PFC 125 A 80 SG-COOL/22,23	232965	80	125 x 16,0 x 22,23 (7/8)	12.200	10
PFC 125 A 120 SG-COOL/22,23	934654	120	125 x 16,0 x 22,23 (7/8)	12.200	10
PFC 180 A 40 SG-COOL/22,23	232972	40	180 x 17,0 x 22,23 (7/8)	8.500	10
PFC 180 A 60 SG-COOL/22,23	232996	60	180 x 16,0 x 22,23 (7/8)	8.500	10
PFC 180 A 80 SG-COOL/22,23	233016	80	180 x 16,0 x 22,23 (7/8)	8.500	10
PFC 180 A 120 SG-COOL/22,23	934661	120	180 x 16,0 x 22,23 (7/8)	8.500	10

### Aço/INOX Tipo SGP ZIRKON-POWER



Ferramenta especial altamente resiliente e agressiva com longa vida útil e alto valor econômico. Para trabalhos de chanfro e rebarbação com demandas de alta remoção de material

#### Abrasivo: coríndon de zircônio Z

Tamanhos de grão: 40, 60

#### Materiais para se trabalhar:

Aço, aço inoxidável (INOX)

#### Aplicações:

Trabalho em cordões de solda, chanfros e rebarbações.

#### Recomendações de uso:

- O abrasivo de coríndon de zircônio de alto rendimento atinge seus melhores resultados de desbaste em máquinas pneumáticas e esmerilhadeiras de alta potência elétrica e de alta frequência.

#### PFERDERGONOMICS®:



Descrição	EAN 4007220	Tamanho do grão	D x T x H [mm (polegada)]	Rot. máx. perm. [rpm]	
<b>Tipo cônico PFC</b>					
PFC 115 Z 40 SGP-POWER/22,23	618578	40	115 x 17,0 x 22,23 (7/8)	13.300	10
PFC 115 Z 60 SGP-POWER/22,23	758717	60	115 x 17,0 x 22,23 (7/8)	13.300	10
PFC 125 Z 40 SGP-POWER/22,23	614631	40	125 x 17,0 x 22,23 (7/8)	12.200	10
PFC 125 Z 60 SGP-POWER/22,23	758724	60	125 x 17,0 x 22,23 (7/8)	12.200	10
PFC 180 Z 40 SGP-POWER/22,23	618585	40	180 x 19,0 x 22,23 (7/8)	8.500	10

### INOX Tipo SGP ZIRKON-COOL



Ferramenta especial com a geração de calor especialmente baixo, alto poder de remoção de material e alto valor econômico. Para trabalhos exigentes de desbaste com cargas térmicas mínimas.

#### Abrasivo: Coríndon de zircônio Z com lamelas patenteados COOL FLAP

Tamanhos de grão: 40, 60, 80

#### Materiais para se trabalhar:

Aço inoxidável (INOX), materiais com baixa condutibilidade térmica

#### Aplicações:

Desbaste de superfícies, trabalho com cordões de solda

#### Recomendações de uso:

- A combinação da abrasividade e das lamelas COOL FLAP proporciona ótimos resultados de desbaste sem descoloração devido ao calor.
- Obtém melhores resultados em esmerilhadeiras de alta potência.

#### PFERDERGONOMICS®:



Descrição	EAN 4007220	Tamanho do grão	D x T x H [mm (polegada)]	Rot. máx. perm. [rpm]	
<b>Tipo plano PFF</b>					
PFF 115 Z 40 SGP-COOL/22,23	611838	40	115 x 18,0 x 22,23 (7/8)	13.300	10
PFF 115 Z 60 SGP-COOL/22,23	611845	60	115 x 18,0 x 22,23 (7/8)	13.300	10
PFF 115 Z 80 SGP-COOL/22,23	611852	80	115 x 18,0 x 22,23 (7/8)	13.300	10
PFF 125 Z 40 SGP-COOL/22,23	611869	40	125 x 18,0 x 22,23 (7/8)	12.200	10
PFF 125 Z 60 SGP-COOL/22,23	611876	60	125 x 18,0 x 22,23 (7/8)	12.200	10
PFF 125 Z 80 SGP-COOL/22,23	611883	80	125 x 18,0 x 22,23 (7/8)	12.200	10
<b>Tipo cônico PFC</b>					
PFC 115 Z 40 SGP-COOL/22,23	611777	40	115 x 16,0 x 22,23 (7/8)	13.300	10
PFC 115 Z 60 SGP-COOL/22,23	611784	60	115 x 16,0 x 22,23 (7/8)	13.300	10
PFC 115 Z 80 SGP-COOL/22,23	611791	80	115 x 16,0 x 22,23 (7/8)	13.300	10
PFC 125 Z 40 SGP-COOL/22,23	611807	40	125 x 16,0 x 22,23 (7/8)	12.200	10
PFC 125 Z 60 SGP-COOL/22,23	611814	60	125 x 16,0 x 22,23 (7/8)	12.200	10
PFC 125 Z 80 SGP-COOL/22,23	611821	80	125 x 16,0 x 22,23 (7/8)	12.200	10

Ferramenta especial com a geração de calor especialmente baixo, altíssimo poder de remoção de material e alto valor econômico. Para trabalhos exigentes de desbaste em materiais que são muito duros para desbastar.

**Abrasivo: Grão cerâmico óxido CO com refrigerante**

Tamanhos de grão: 40, 60

**Materiais para se trabalhar:**

Aços alta liga e resistentes à corrosão, ligas a base de níquel, ligas de titânio, aço

**Aplicações:**

Desbaste de superfícies, trabalho com cordões de solda, chanfros, rebarbações

**Recomendações de uso:**

- A ação de auto-afiação do grão cerâmico óxido é eficaz, mesmo em baixas pressões de contato, proporcionando ótimos resultados de desbaste sem descoloração da peça
- Este produto também é adequado para utilização em carepa dura
- Atinge melhores resultados em esmerilhadeiras de alta potência

**PFERDERGONOMICS®:**

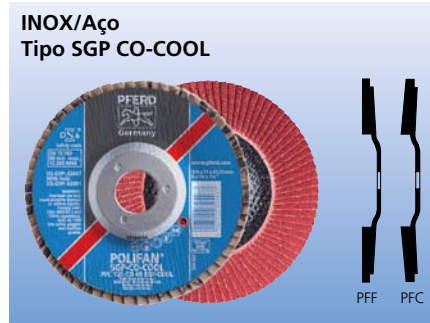

Descrição	EAN 4007220	Tamanho do grão	D x T x H [mm (polegada)]	Rot. máx. perm. [rpm]	
<b>Tipo plano PFF</b>					
PFF 115 CO 40 SGP-COOL/22,23	725436	40	115 x 18,0 x 22,23 (7/8)	13.300	10
PFF 115 CO 60 SGP-COOL/22,23	793145	60	115 x 17,0 x 22,23 (7/8)	13.300	10
PFF 125 CO 40 SGP-COOL/22,23	725450	40	125 x 18,0 x 22,23 (7/8)	12.200	10
PFF 125 CO 60 SGP-COOL/22,23	793152	60	125 x 17,0 x 22,23 (7/8)	12.200	10
PFF 180 CO 40 SGP-COOL/22,23	725474	40	180 x 20,0 x 22,23 (7/8)	8.500	10
<b>Tipo cônico PFC</b>					
PFC 115 CO 40 SGP-COOL/22,23	725443	40	115 x 17,0 x 22,23 (7/8)	13.300	10
PFC 115 CO 60 SGP-COOL/22,23	793169	60	115 x 16,0 x 22,23 (7/8)	13.300	10
PFC 125 CO 40 SGP-COOL/22,23	725467	40	125 x 17,0 x 22,23 (7/8)	12.200	10
PFC 125 CO 60 SGP-COOL/22,23	793176	60	125 x 16,0 x 22,23 (7/8)	12.200	10
PFC 180 CO 40 SGP-COOL/22,23	725481	40	180 x 20,0 x 22,23 (7/8)	8.500	10

Acessório especial para limpeza de ferramentas abrasivas obstruídas.

Ação de limpeza poderosa em abrasivos revestidos.

**Recomendações de uso:**

- Para a limpeza de discos de fibra obstruídos, discos lamelares POLIFAN® e cintas de lixa
- O bloco de limpeza deve ser segurado contra a ferramenta rotativa

## Bloco de limpeza ABRACLEAN

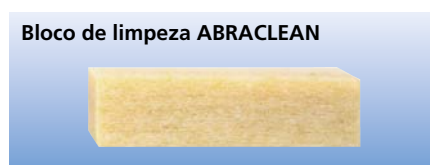

Descrição	EAN 4007220	Dimensões [mm]	
RG 300 50	165225	300 x 50 x 50,0	2

# Discos lamelares POLIFAN®

Linha premium SGP



## POLIFAN®-STRONG

O design patenteado do disco lamelar POLIFAN®-STRONG, com suas longas lamelas compactamente montada, introduz um novo conceito em desbaste.

### Vantagens:

- Desbaste rápido através da agressividade constante de desbaste até o último grão abrasivo
- Maior economia por meio de maior rendimento por unidade de tempo, menor desgaste do disco e tempos de preparação reduzidos
- Maior remoção de material possível
- Longuíssima vida útil

### Recomendações de uso:

- Tamanhos de grão 36/40 ideais para alta remoção de material, como por exemplo, quando se trabalha em cordões de solda
- Tamanhos de grão 50 ideais para o trabalho nas bordas, como chanfros, ou para obter superfícies finas
- Adequado para esmerilhadeiras de todas as potências



#### PFERDVIDEO

Você receberá mais informações aqui ou pelo site [www.pferd.com](http://www.pferd.com)

PFERDERGONOMICS® recomenda o disco lamelar POLIFAN®-STRONG para reduzir de forma sustentável os níveis de vibração, ruído e poeira gerados durante o uso.

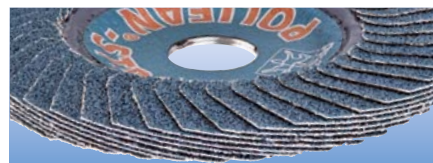

### Aço Tipo SGP ZIRKON-STRONG



PFC

O SGP ZIRKON-STRONG é uma ferramenta de alto rendimento com elevado desempenho e taxas máximas de remoção de material para trabalhos exigentes de desbaste.

#### Abrasivo: Coríndon de zircônio Z

Tamanhos de grão: 36, 50

#### Materiais para se trabalhar:

Aço

#### Aplicações:

Trabalho em cordões de solda, chanfros e rebarbações.

#### PFERDERGONOMICS®:



Descrição	EAN 4007220	Tamanho do grão	D x T x H [mm (polegada)]	Rot. máx. perm. [rpm]	
<b>Tipo cônico PFC</b>					
PFC 115 Z 36 SGP-STRONG/22,23	777862	36	115 x 14,0 x 22,23 (7/8)	13.300	10
PFC 115 Z 50 SGP-STRONG/22,23	777879	50	115 x 13,0 x 22,23 (7/8)	13.300	10
PFC 125 Z 36 SGP-STRONG/22,23	777886	36	125 x 14,0 x 22,23 (7/8)	12.200	10
PFC 125 Z 50 SGP-STRONG/22,23	777893	50	125 x 13,0 x 22,23 (7/8)	12.200	10
PFC 180 Z 36 SGP-STRONG/22,23	827468	36	180 x 19,0 x 22,23 (7/8)	8.500	10
PFC 180 Z 50 SGP-STRONG/22,23	827482	50	180 x 18,0 x 22,23 (7/8)	8.500	10

### Aço Tipo SGP CO-STRONG



PFC

O SGP CO-STRONG é uma ferramenta de alto rendimento com elevado desempenho para trabalhos exigentes de desbaste.

O grão cerâmico CO oferece taxas máximas de remoção de material e excelente vida útil da ferramenta em aço.

#### Abrasivo: Grão cerâmico CO

Tamanho de grão: 40

#### Materiais para se trabalhar:

Aço

#### Aplicações:

Desbaste de superfícies, trabalho com cordões de solda

#### Recomendações de uso:

- Atinge seus melhores resultados de desbaste em máquinas pneumáticas e esmerilhadeiras elétricas e de alta frequência.

#### PFERDERGONOMICS®:



Descrição	EAN 4007220	Tamanho do grão	D x T x H [mm (polegada)]	Rot. máx. perm. [rpm]	
<b>Tipo cônico PFC</b>					
PFC 125 CO 40 SGP-STRONG/22,23	957134	40	125 x 18,0 x 22,23 (7/8)	12.200	10
PFC 180 CO 40 SGP-STRONG/22,23	953334	40	180 x 19,0 x 22,23 (7/8)	8.500	10



### POLIFAN-STRONG-FREEZE

Com o inovador disco lamelar POLIFAN®-STRONG-FREEZE, a PFERD oferece um disco lamelar com desbaste a frio sem igual em todo o mundo. Isto é particularmente benéfico para o trabalho em materiais que não conduzem bem o calor, como o aço inoxidável (INOX).

As faíscas normais são reduzidas ao mínimo devido à nova estrutura do abrasivo. Assim, é quase impossível ocorrer danos em peças de aço inoxidável por faíscas quentes.

**Note:**

Mesmo durante a primeira utilização do POLIFAN®-STRONG-FREEZE, os grãos apresentam um padrão de desgaste excepcional, após apenas alguns segundos. Os materiais de enchimento altamente eficazes formam uma película brilhante de arrefecimento sobre as lamelas (sem "vitrificação"). Isso fornece a base para o resfriamento sem precedentes, agressividade e vida útil da ferramenta.

A forma e a cor dos cavacos gerados com o POLIFAN®-STRONG-FREEZE atestam as temperaturas extremamente baixas durante o processo de desbaste.

PFERDERGONOMICS® recomenda o disco lamelar POLIFAN®-STRONG-FREEZE para reduzir de forma sustentável os níveis de vibração, ruído e poeira gerados durante o uso.



**PFERDVIDEO**

Você receberá mais informações aqui ou pelo site [www.pferd.com](http://www.pferd.com).

### Características especiais

#### Disco lamelar POLIFAN-STRONG-FREEZE



Padrão de desgaste típico com seu filme de arrefecimento caracteristicamente brilhante (sem "vitrificação").

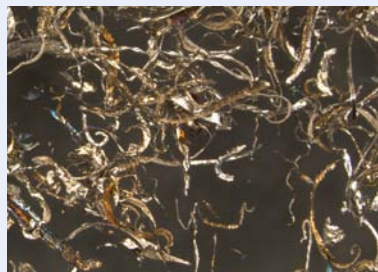

Cavacos longos gerados com POLIFAN®-STRONG-FREEZE. Sem coloração azul devido às baixas cargas térmicas.

#### Disco de feltro convencional



Cavacos produzidos com discos de desbaste ou discos lamelares convencionais. Coloração azul devido ao superaquecimento.

O SGP CO-STRONG-FREEZE é uma ferramenta de alto rendimento com máxima remoção de material e excelente vida útil para tarefas de desbaste exigentes.

O inovador abrasivo com grão cerâmico CO garante desbaste ultra-frio em materiais que não conduzem bem o calor.

**Abrasivo: Grão cerâmico CO**

Tamanhos de grão: 36, 50

**Materiais para se trabalhar:**

Aço inoxidável (INOX), materiais com baixa condutibilidade térmica, ligas de níquel e cobalto (motores de aeronaves e construção da turbina), titânio, Inconel®, Hastelloy®

**Aplicações:**

Desbaste de superfícies, trabalho com cordões de solda

**Recomendações de uso:**

- Atinge melhores resultados com esmerilhadeiras de alta potência

**PFERDERGONOMICS®:**



**INOX Tipo SGP CO-STRONG-FREEZE**



PFC

Descrição	EAN 4007220	Tamanho do grão	D x T x H [mm (polegada)]	Rot. máx. perm. [rpm]	
<b>Tipo cônico PFC</b>					
PFC 115 CO 36 SGP-STRONG-FREEZE/22,23	835296	36	115 x 15,0 x 22,23 (7/8)	13.300	10
PFC 115 CO 50 SGP-STRONG-FREEZE/22,23	835302	50	115 x 15,0 x 22,23 (7/8)	13.300	10
PFC 125 CO 36 SGP-STRONG-FREEZE/22,23	835319	36	125 x 16,0 x 22,23 (7/8)	12.200	10
PFC 125 CO 50 SGP-STRONG-FREEZE/22,23	835326	50	125 x 15,0 x 22,23 (7/8)	12.200	10
PFC 180 CO 36 SGP-STRONG-FREEZE/22,23	835333	36	180 x 19,0 x 22,23 (7/8)	8.500	10
PFC 180 CO 50 SGP-STRONG-FREEZE/22,23	835340	50	180 x 18,0 x 22,23 (7/8)	8.500	10

# Discos lamelares POLIFAN®

Linha premium SGP



## POLIFAN®-CURVE

POLIFAN®-CURVE é uma inovação da PFERD para o trabalho em soldas cantos. O projeto radial único (PFR) oferece resultados convincentes durante o trabalho complexo e exigente em soldas em ângulo através do arranjo especial das lamelas abrasivas.

### Vantagens:

- Altas taxas de remoção de material através de desbaste rápido e agressivo e, assim, produz uma economia significativa nos custos de mão de obra
- Desbaste preciso e ideal das soldas em ângulo

- Resultados do trabalho de alta qualidade, através da estabilidade da forma
- Excelente vida útil da ferramenta durante o trabalho em soldas em ângulo
- Utilização excelente dos abrasivos no raio

### Recomendações de uso:

- **Tipo M** para raios de solda em ângulo > 5 mm, largura radial: 11 mm
- **Tipo L** para raios de solda em ângulo > 8 mm, largura radial: 14 mm
- Adequado para esmerilhadeiras de todas as potências

PFERDERGONOMICS® recomenda o disco lamelar POLIFAN®-CURVE para reduzir de forma sustentável os níveis de vibração, ruído e poeira gerados durante o uso para melhorar o conforto no trabalho.

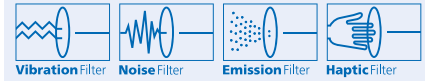

### PFERDVIDEO

Você receberá mais informações aqui ou pelo site [www.pferd.com](http://www.pferd.com)

### Aplicações:

Desbaste de cordões de solda, chanfrar, rebarbar e desbastar contornos.

### PFERDERGONOMICS®:

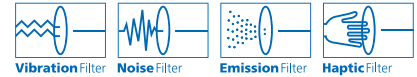

### Aço/INOX Tipo SGP ZIRKON-CURVE



Ferramenta de alto rendimento SGP ZIRKON-CURVE com taxas particularmente elevadas de remoção de material. Para trabalhos exigentes de desbaste.

**Abrasivo: Coríndon de zircônio Z**  
Tamanho de grão: 40

**Materiais para se trabalhar:**  
Aço, aço inoxidável (INOX)

Descrição	EAN 4007220	Tamanho do grão	Largura do cordão de solda	D x T x H [mm (polegada)]	Rot. máx. perm. [rpm]	
<b>Tipo radial PFR</b>						
PFR 115 Z 40 SGP-CURVE M/22,23	821671	40	> 5 mm	115 x 14,0 x 22,23 (7/8)	13.300	10
PFR 115 Z 40 SGP-CURVE L/22,23	821695	40	> 8 mm	115 x 16,0 x 22,23 (7/8)	13.300	10
PFR 125 Z 40 SGP-CURVE M/22,23	790151	40	> 5 mm	125 x 14,0 x 22,23 (7/8)	12.200	10
PFR 125 Z 40 SGP-CURVE L/22,23	790175	40	> 8 mm	125 x 16,0 x 22,23 (7/8)	12.200	10
PFR 150 Z 40 SGP-CURVE M/22,23	844939	40	> 5 mm	150 x 14,0 x 22,23 (7/8)	10.200	10
PFR 150 Z 40 SGP-CURVE L/22,23	844946	40	> 8 mm	150 x 16,0 x 22,23 (7/8)	10.200	10
PFR 180 Z 40 SGP-CURVE L/22,23	881248	40	> 8 mm	180 x 16,0 x 22,23 (7/8)	8.500	10

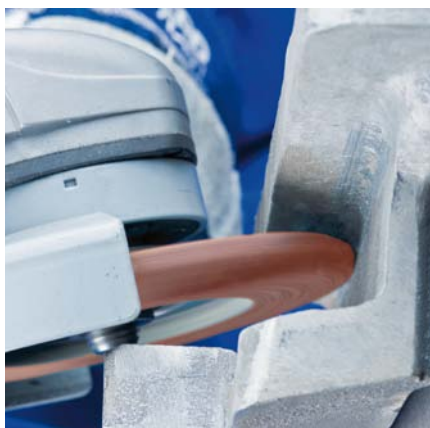

Ferramenta de alto rendimento SGP CO-CURVE com altas taxas de remoção de material. Para trabalhos exigentes de desbaste, especialmente para atingir acabamentos finos de superfície.

O grão cerâmico CO garante desbaste extremamente frio em materiais que não conduzem bem o calor, o que significa melhores resultados de desbaste sem danos térmicos à peça.

**Abrasivo: Grão cerâmico CO**

Tamanho de grão: 60

**Materiais para se trabalhar:**

Aço inoxidável (INOX), aço

**Aplicações:**

Desbaste de cordões de solda, chanfrar, rebarbar e desbastar contornos.

**PFERDERGONOMICS®:**



**INOX/Aço**  
**Tipo SGP CO-CURVE**



Descrição	EAN 4007220	Tamanho do grão	Largura do cordão de solda	D x T x H [mm (polegada)]	Rot. máx. perm. [rpm]	
<b>Tipo radial PFR</b>						
PFR 115 CO 60 SGP-CURVE M/22,23	827444	60	> 5 mm	115 x 14,0 x 22,23 (7/8)	13.300	10
PFR 115 CO 60 SGP-CURVE L/22,23	827451	60	> 8 mm	115 x 16,0 x 22,23 (7/8)	13.300	10
PFR 125 CO 60 SGP-CURVE M/22,23	790168	60	> 5 mm	125 x 14,0 x 22,23 (7/8)	12.200	10
PFR 125 CO 60 SGP-CURVE L/22,23	790182	60	> 8 mm	125 x 16,0 x 22,23 (7/8)	12.200	10

Ferramenta de alto rendimento SGP CURVE-ALU para trabalhos de desbaste exigentes. Particularmente adequado para trabalho em alumínio. Sem empastamento da ferramenta, mesmo em materiais suaves e lubrificantes.

Não contém materiais de enchimento que podem deixar resíduos indesejáveis na peça. A superfície pode, por conseguinte, ser soldada imediatamente.

**Abrasivo: Coríndon A**

Tamanho do grão: 40

**Materiais para se trabalhar:**

Alumínio, metais não ferrosos

**Aplicações:**

Desbaste de cordões de solda, chanfrar, rebarbar e desbastar contornos.

**PFERDERGONOMICS®:**



**Alumínio/Metais não ferrosos**  
**Tipo SGP CURVE-ALU**



Descrição	EAN 4007220	Tamanho do grão	Largura do cordão de solda	D x T x H [mm (polegada)]	Rot. máx. perm. [rpm]	
<b>Tipo radial PFR</b>						
PFR 115 A 40 SGP-CURVE L ALU/22,23	851968	40	> 8 mm	115 x 16,0 x 22,23 (7/8)	13.300	10
PFR 125 A 40 SGP-CURVE L ALU/22,23	851975	40	> 8 mm	125 x 16,0 x 22,23 (7/8)	12.200	10

Ferramenta especial com altas taxas de remoção de material. Para trabalho de desbaste em soldas em ângulo e cantos difíceis de alcançar.

**Abrasivo: coríndon de zircônio Z**

Tamanho do grão: 40

**Materiais para se trabalhar:**

Aço, aço inoxidável (INOX)

**Aplicações:**

Trabalho em cordões de soldas e ângulos

**Recomendações de uso:**

■ As lamelas salientes se adaptam especialmente bem aos contornos côncavos. Depois de as partes salientes dos feltros estiverem desgastadas, a ferramenta poderá ser usada como um disco lamelar convencional.

**PFERDERGONOMICS®:**



**Aço/INOX**  
**Tipo SGP ZIRKON-CORNER**



Descrição	EAN 4007220	Tamanho do grão	D x T x H [mm (polegada)]	Rot. máx. perm. [rpm]	
<b>Tipo cônico PFC</b>					
PFC 125 Z 40 SGP-CORNER/22,23	614648	40	125 x 15,0 x 22,23 (7/8)	12.200	10



### Discos de corte finos

Em todas as nossas linhas de produtos de discos de corte finos, a PFERD proporciona um aumento de rendimento notável para o usuário:

- Corte mais fino e rápido com pouca formação de rebarba
- Máximo de economia possível
- Conforto e segurança

Os discos de corte finos da PFERD são caracterizados pela sua formulação especial.

A pesquisa intensa, o desenvolvimento e a melhoria contínua nos processos de produção de última geração, garantem nossos altos padrões de qualidade e segurança.

Além do alto padrão de qualidade, a saúde e a segurança, bem como a ergonomia, desempenham um papel proeminente na PFERD.

### PFERDERGONOMICS®

PFERDERGONOMICS® recomenda os discos de corte finos para reduzir de forma sustentável os níveis de vibração, ruído e poeira gerados durante o uso para melhorar o conforto no trabalho.

A gama de discos de corte extremamente finos (< 2 mm) produzida pela PFERD ajudará a melhorar de forma significativa as condições de trabalho do usuário. As ferramentas são caracterizadas por valores de ruído reduzidos, vibrações reduzidas abaixo de 5 m/s<sup>2</sup> (de acordo com a norma ISO 5349-1+2) e menos a poeira. O trabalho com os discos de corte PFERD excepcionalmente agressivos e rápidos, permite o corte a frio com pouca formação de rebarbas e conforto inigualável.

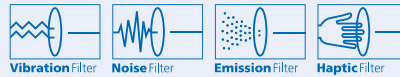

### PFERDVIDEO

Você receberá mais informações aqui ou pelo site [www.pferd.com](http://www.pferd.com)



### Discos de corte para esmerilhadeiras sem fio

Os discos de corte finos de largura 1,0 mm são adequados para esmerilhadeiras modernas sem fio, devido à sua fina espessura, suas características de corte superiores e ótima capacidade de orientação. Eles garantem mais cortes por carga de bateria, motivo pelo qual eles são muito econômicos.



### Discos de corte para trabalho em aço inoxidável (INOX)

Os materiais de aço inoxidável tornam-se cada vez mais importantes devido às suas propriedades especiais.

Ao cortar chapas e perfis, cargas térmicas excessivas devem ser evitadas para impedir deformações térmicas e posterior corrosão.

Os discos de corte PFERD para trabalho em aço inoxidável (INOX) são caracterizados por uma ótima capacidade de orientação. A ação contínua de corte livre reduz significativamente o atrito no corte.

#### Vantagens:

- Cortes mais rápidos e mais finos, bem como cortes a frio, com pouca formação de rebarbas
- Vida útil mais longa da ferramenta e segurança típica PFERD para os menores custos por corte
- Fabricado sem adição de contaminantes ferro, cloro e enxofre.



### Discos de corte para uso em fundições

Ferro fundido, ferro fundido com grafite lamelar, ferro fundido nodular/fundição esferoidal e materiais semelhantes são predominantemente utilizados em fundições. A remoção de canais de fundição traz o mais alto grau de exigência para os discos de corte.

Além das altas características de corte e a longa vida útil da ferramenta, a máxima resistência à ruptura é um requisito fundamental.

Os discos de corte PFERD para uso em fundição atendem as altas exigências das esmerilhadeiras de alta frequência e de ar comprimido de velocidade estável em aplicações de desbaste pesadas.

# Discos de corte

O caminho mais rápido para a melhor ferramenta

A ampla gama de discos de corte oferece a melhor solução para cada aplicação.

Os discos de corte PFERD são utilizados onde há alta demanda de economia e qualidade dos resultados do trabalho.



## Linha de produtos

Para as muitas tarefas de corte diferentes na indústria e oficinas, a PFERD oferece discos de corte em três linhas de produtos com diversas características especiais:

### Linha universal PS-FORTE (PSF)



Para uso geral em indústria e oficinas

### Linha alto rendimento SG-ELASTIC (SG)



Vasta gama de ferramentas para uso profissional em indústrias e oficinas

### Linha premium SG-PLUS (SGP)



Para tarefas especiais na indústria

## O caminho mais rápido para a melhor ferramenta

Partindo da aplicação ❶ e do material ❷, a visão geral mostra os vários tipos de ferramentas das linhas de produtos PFERD e ajuda a encontrar a melhor ferramenta. Para obter observações sobre máquinas, consulte a página indicada do catálogo.

❶ Aplicação	❷ Material	Aço		Aço inoxidável (INOX)		Alumínio/Metais não ferrosos		Crosta de fundição/Ferro fundido		Ferro fundido/Pedra					
		Tipo	Página	Tipo	Página	Tipo	Página	Tipo	Página	Tipo	Página				
Corte de chapas e perfis de parede fina < 3 mm		<b>PS-FORTE</b>	48	<b>PS-FORTE</b>	49	<b>PS-FORTE</b>	50	-	-						
		Dureza P		Dureza L								Dureza P (INOX)	Dureza P (C)		
		<b>SG-ELASTIC</b>		Dureza R (INOX)								<b>SG-ELASTIC</b>	Dureza N		
		Dureza S		Dureza Q (INOX)								Dureza P			
		Dureza P		Dureza S (INOX)								Dureza S (INOX)			
Corte de materiais e perfis maciços		<b>PS-FORTE</b>	48	<b>PS-FORTE</b>	49	<b>PS-FORTE</b>	50	<b>SG-ELASTIC</b>	62	<b>PS-FORTE</b>	50				
		Dureza P		Dureza L								Dureza P (C)	Dureza P (CAST)	Dureza P (C)	
		<b>SG-ELASTIC</b>		Dureza P (INOX)								<b>SG-ELASTIC</b>	Dureza Q (CAST)	<b>SG-ELASTIC</b>	Dureza Q (CAST)
		Dureza S		Dureza R (INOX)								Dureza N	Dureza Q (CAST)	Dureza R (C)	
		Dureza S		Dureza Q (INOX)								Dureza R (C)		Dureza Q	
		<b>SG-PLUS</b>		Dureza Q (INOX-CAST)								Dureza S (INOX)			
		Dureza T		Dureza S (INOX)											



Você encontrará o abrasivo combinado DUODISC® para corte e rebarbação leve na página 12.

**Descrição PFERD**  
EHT 178-1,6 A 46 Q SG-INOX/22,23  
① ② ③ ④ ⑤ ⑥ ⑦ ⑧ ⑨

**1 Descrição e forma da ferramenta**

- EHT = Forma chata
- EH = Forma com centro deprimido

**2 Diâmetro externo**

Dia. Externo D em [mm]

**3 Espessura do disco**

Largura T ou U em [mm]

**4 Abrasivo**

- A = Coríndon
- AC = Coríndon/carbureto de silício
- C = Carbureto de silício
- ZA = Coríndon de zircônio/Coríndon

**5 Tamanho do grão**

de acordo com ISO 8486

**6 Grau de dureza (Propriedades do disco)**

Grade dureza	Propriedades do disco	Grupos de materiais
<b>Linha universal PS-FORTE (PSF)</b>		
L	Macio	Aço inoxidável (INOX)
P	Semiduro	Aço, Aço inoxidável (INOX), Pedra
<b>Linha alto rendimento SG-ELASTIC (SG)</b>		
N	Macio	Alumínio, Metais não ferrosos
P	Semiduro	Aço, Aço inoxidável (INOX), Ferro fundido, Metais não ferrosos
Q	Semiduro	Aço inoxidável (INOX), INOX fun., Ferro fun.
R	Duro	Aço inoxidável (INOX), Pedra
S	Duro	Aço
<b>Linha premium SG-PLUS (SGP)</b>		
Q	Semiduro	INOX fundido
S	Duro	Aço inoxidável (INOX)
T	Muito duro	Aço

**7 Linhas de produto PFERD**

- Linha universal PS-FORTE (PSF)
- Linha alto rendimento SG-ELASTIC (SG)
- Linha premium SG-PLUS (SGP)

**8 Grupo de material**

Veja também ponto 6

**9 Diâmetro do furo central**

Dia. do furo central. H em [mm]

**Denominação de acordo com EN 12413**  
41 A 46 R BF 80  
① ② ③ ④ ⑤ ⑥

**1 Denominação e forma da ferramenta**

- 41 = Disco de corte, forma reta
- 42 = Disco de corte, forma centro deprimido

**2 Abrasivos**

- A = Coríndon
- C = Carbureto de silício
- AC = Coríndon/Carbureto de silício
- ZA = Coríndon de zircônio/Coríndon

**3 Tamanho do grão**

de acordo com a ISO 8486

**4 Dureza (Propriedades do disco)**

Os graus de dureza abrasivos são classificados de acordo com as letras em ordem alfabética crescente do mais macio ao mais duro (A a Z).

**5 Aglomerado**

BF = Aglomerado de resina sintética reforçada de fibra, com tecido

**6 Velocidade máxima de trabalho em [m/s]**

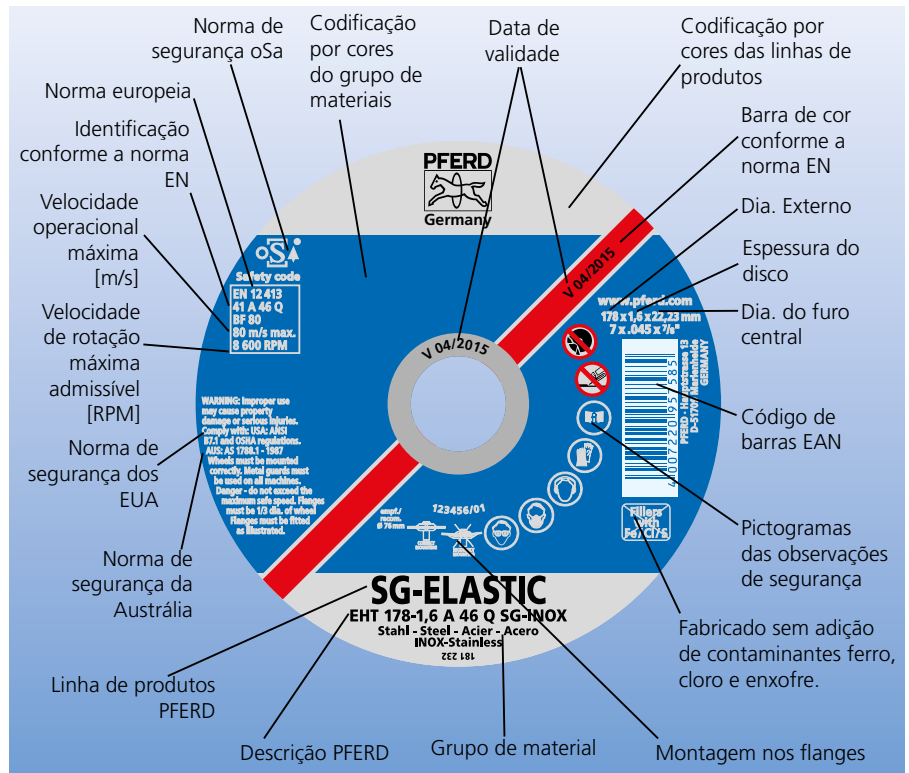

**Codificação por cores para as três linhas de produtos**



**Codificação por cores dos materiais a serem trabalhados**

Linha universal PS-FORTE (PSF)			Linha alto rendimento SG-ELASTIC (SG)			Linha premium SG-PLUS (SGP)		
Material = Cor		Página	Material = Cor		Página	Material = Cor		Página
	Aço = preto	48		Aço = preto	51 58		Aço = preto	60
	Aço inoxidável (INOX) = azul	49		Aço inoxidável (INOX) = azul	52 53		Aço inoxidável (INOX) = azul	61
	Metais não ferrosos/ Alumínio/ Pedra = prata/ verde	50		Metais não ferrosos/ Alumínio = prata	54		Ferro fundido = vermelho	63
				Ferro fundido = vermelho	63			
				Aço/Ferro fundido = preto/verm.	62			
				NOX fun. = azul/vermelho	62			
				Pedra/Ferro fund. = verde/verm.	59			
				Pedra = verde	55 59			

# Discos de corte

## Linha universal PS-FORTE



Ferramenta de uso geral, semidura, de dureza P, com alto poder de corte e longa vida útil.

**Abrasivo: Coríndon A**

**Materiais para se trabalhar:**

Aço

**Aplicações:**

Cortes de chapas de metal, perfis e materiais sólidos

**Recomendações de uso:**

- Espessuras de disco 1,9/1,6/1,0 mm para corte rápido e fácil com a formação minimizada de rebarbas
- Espessura de disco 2,4 mm para o trabalho de corte multiuso

- Espessura de disco 3,2/3,0 mm para a máxima vida útil da ferramenta e alta estabilidade lateral
- Adequado para uso em esmerilhadeiras de todas as potências
- Utilização de grandes flanges de fixação (SFS 76, página 48) aumenta a estabilidade lateral e assegura a orientação precisa do disco. Em particular para discos de corte finos da forma reta com diâmetro 178 e 230 mm.

**PFERDERGONOMICS®:**

Disco de corte < 2,0 mm:



Descrição	EAN 4007220	Designação EN	D x T/U x H [mm (polegada)]	Rot. máx. perm. [rpm]	
<b>Tipo reto EHT (Formato 41)</b>					
EHT 100-2,4 A 46 P PSF/16,0	321256	41 A 46 P BF 80	100 x 2,4 x 16,0 (5/8)	15.300	25
EHT 115-1,0 A 60 P PSF/22,23	560242	41 A 60 P BF 80	115 x 1,0 x 22,23 (7/8)	13.300	25
EHT 115-1,6 A 46 P PSF/22,23	538111	41 A 46 P BF 80	115 x 1,6 x 22,23 (7/8)	13.300	25
EHT 115-2,4 A 46 P PSF/22,23	669174	41 A 46 P BF 80	115 x 2,4 x 22,23 (7/8)	13.300	25
EHT 125-1,0 A 60 P PSF/22,23	560259	41 A 60 P BF 80	125 x 1,0 x 22,23 (7/8)	12.200	25
EHT 125-1,6 A 46 P PSF/22,23	538128	41 A 46 P BF 80	125 x 1,6 x 22,23 (7/8)	12.200	25
EHT 125-2,4 A 46 P PSF/22,23	669167	41 A 46 P BF 80	125 x 2,4 x 22,23 (7/8)	12.200	25
EHT 150-1,6 A 46 P PSF/22,23	953341	41 A 46 P BF 80	150 x 1,6 x 22,23 (7/8)	10.200	25
EHT 178-1,6 A 46 P PSF/22,23	581209	41 A 46 P BF 80	178 x 1,6 x 22,23 (7/8)	8.600	25
EHT 178-3,0 A 24 P PSF/22,23	163474	41 A 24 P BF 80	178 x 3,0 x 22,23 (7/8)	8.600	25
EHT 230-1,9 A 46 P PSF/22,23	581339	41 A 46 P BF 80	230 x 1,9 x 22,23 (7/8)	6.600	25
EHT 230-3,0 A 24 P PSF/22,23	163498	41 A 24 P BF 80	230 x 3,0 x 22,23 (7/8)	6.600	25
<b>Tipo com centro deprimido EH (Formato 42)</b>					
EH 100-2,4 A 46 P PSF/16,0	163511	42 A 46 P BF 80	100 x 2,4 x 16,0 (5/8)	15.300	25
EH 100-3,2 A 46 P PSF/16,0	522981	42 A 46 P BF 80	100 x 3,2 x 16,0 (5/8)	15.300	25
EH 115-2,4 A 46 P PSF/22,23	163528	42 A 46 P BF 80	115 x 2,4 x 22,23 (7/8)	13.300	25
EH 115-3,2 A 46 P PSF/22,23	522998	42 A 46 P BF 80	115 x 3,2 x 22,23 (7/8)	13.300	25
EH 125-2,4 A 46 P PSF/22,23	163429	42 A 46 P BF 80	125 x 2,4 x 22,23 (7/8)	12.200	25
EH 125-3,2 A 46 P PSF/22,23	523001	42 A 46 P BF 80	125 x 3,2 x 22,23 (7/8)	12.200	25
EH 178-3,0 A 24 P PSF/22,23	163436	42 A 24 P BF 80	178 x 3,0 x 22,23 (7/8)	8.600	25
EH 230-3,0 A 24 P PSF/22,23	163450	42 A 24 P BF 80	230 x 3,0 x 22,23 (7/8)	6.600	25

## Jogo de flanges de fixação

**Jogo de flanges de fixação para discos de corte**

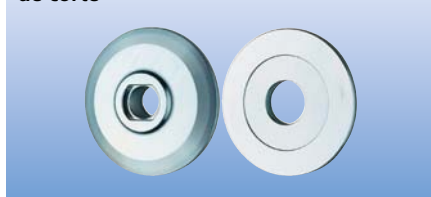

Dia. especial de flange de 76 mm para eixos de comando M14 ou 5/8" de ferramentas de aço. Aumenta a estabilidade lateral e melhora a transmissão de potência nos discos de corte.

**Recomendações de uso:**

- O uso de grandes flanges de fixação (SFS 76) aumenta a estabilidade lateral e assegura a orientação precisa do disco. Em particular para discos de corte finos da forma reta com diâmetro de 178 ou 230 mm.



Descrição	EAN 4007220	Flange dia. [mm]	
SFS 76 M14	595275	76	1
SFS 76 5/8"	895856	76	1



Ferramenta multiuso semidura, de dureza P (INOX), com alto poder de corte e longa vida útil. Para aquecimento reduzido durante o corte.

### Abrasivo: Coríndon A

Fabricado sem adição de contaminantes ferro, cloro e enxofre.

### Materiais para se trabalhar:

Aço inoxidável (INOX)

### Aplicações:

Cortes de chapas de metal, perfis e materiais sólidos

### Recomendações de uso:

- Espessuras de disco de 1,9/1,6/1,0 mm para corte rápido e fácil com a formação minimizada de rebarbas

- Espessura de disco de 2,5/2,4 mm para trabalho multiuso de corte
- Espessura de disco de 3,2 mm para máxima vida útil da ferramenta e alta estabilidade lateral
- Adequado para uso em esmerilhadeiras de todas as potências
- O uso de grandes flanges de fixação (SFS 76, página 48) aumenta a estabilidade lateral e garante orientação precisa do disco. Em especial para discos de corte finos da forma reta com diâmetro 178 e 230 mm

### PFERDERGONOMICS®:

Disco de corte < 2,0 mm:

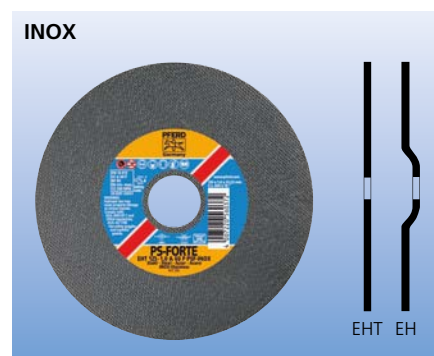

Descrição	EAN 4007220	Designação EN	D x T/U x H [mm (polegada)]	Rot. máx. perm. [rpm]	
<b>Tipo reto EHT (Formato 41)</b>					
EHT 115-1,0 A 60 P PSF-INOX/22,23	560266	41 A 60 P BF 80	115 x 1,0 x 22,23 (7/8)	13.300	25
EHT 115-1,6 A 46 P PSF-INOX/22,23	538135	41 A 46 P BF 80	115 x 1,6 x 22,23 (7/8)	13.300	25
EHT 115-2,4 A 46 P PSF-INOX/22,23	523025	41 A 46 P BF 80	115 x 2,4 x 22,23 (7/8)	13.300	25
EHT 125-1,0 A 60 P PSF-INOX/22,23	560372	41 A 60 P BF 80	125 x 1,0 x 22,23 (7/8)	12.200	25
EHT 125-1,6 A 46 P PSF-INOX/22,23	538142	41 A 46 P BF 80	125 x 1,6 x 22,23 (7/8)	12.200	25
EHT 125-2,4 A 46 P PSF-INOX/22,23	523049	41 A 46 P BF 80	125 x 2,4 x 22,23 (7/8)	12.200	25
EHT 150-1,6 A 46 P PSF-INOX/22,23	581223	41 A 46 P BF 80	150 x 1,6 x 22,23 (7/8)	10.200	25
EHT 178-1,6 A 46 P PSF-INOX/22,23	581230	41 A 46 P BF 80	178 x 1,6 x 22,23 (7/8)	8.600	25
EHT 178-2,5 A 24 P PSF-INOX/22,23	523063	41 A 24 P BF 80	178 x 2,5 x 22,23 (7/8)	8.600	25
EHT 230-1,9 A 46 P PSF-INOX/22,23	581216	41 A 46 P BF 80	230 x 1,9 x 22,23 (7/8)	6.600	25
EHT 230-2,5 A 24 P PSF-INOX/22,23	523087	41 A 24 P BF 80	230 x 2,5 x 22,23 (7/8)	6.600	25
<b>Tipo com centro deprimido EH (Formato 42)</b>					
EH 100-3,2 A 46 P PSF-INOX/16,0	523018	42 A 46 P BF 80	100 x 3,2 x 16,0 (5/8)	15.300	25
EH 115-3,2 A 46 P PSF-INOX/22,23	523032	42 A 46 P BF 80	115 x 3,2 x 22,23 (7/8)	13.300	25
EH 125-3,2 A 46 P PSF-INOX/22,23	523056	42 A 46 P BF 80	125 x 3,2 x 22,23 (7/8)	12.200	25
EH 178-2,5 A 24 P PSF-INOX/22,23	523070	42 A 24 P BF 80	178 x 2,5 x 22,23 (7/8)	8.600	25
EH 230-2,5 A 24 P PSF-INOX/22,23	523094	42 A 24 P BF 80	230 x 2,5 x 22,23 (7/8)	6.600	25

Ferramenta multiuso macia, de dureza L, com alto poder de corte e longa vida útil. Para a redução do acúmulo de aquecimento durante o corte.

### Abrasivo: Coríndon A

Fabricado sem adição de contaminantes Ferro, Cloro e Enxofre.

### Materiais para se trabalhar:

Aço inoxidável (INOX)

### Aplicações:

Cortes de chapas de metal, perfis e materiais sólidos

### Recomendações de uso:

- Para corte rápido e fácil com formação minimizada de rebarbas
- Adequado para uso em esmerilhadeiras de todas as potências

### PFERDERGONOMICS®:

Disco de corte < 2,0 mm:

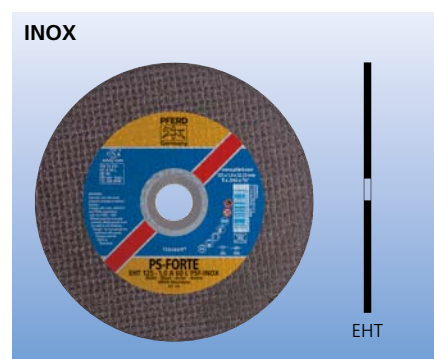

Descrição	EAN 4007220	Designação EN	D x T/U x H [mm (polegada)]	Rot. máx. perm. [rpm]	
<b>Tipo reto EHT (Formato 41)</b>					
EHT 115-1,0 A 60 L PSF-INOX/22,23	957400	41 A 60 L BF 80	115 x 1,0 x 22,23 (7/8)	13.300	25
EHT 115-1,6 A 46 L PSF-INOX/22,23	957516	41 A 46 L BF 80	115 x 1,6 x 22,23 (7/8)	13.300	25
EHT 125-1,0 A 60 L PSF-INOX/22,23	957523	41 A 60 L BF 80	125 x 1,0 x 22,23 (7/8)	12.200	25
EHT 125-1,6 A 46 L PSF-INOX/22,23	957530	41 A 46 L BF 80	125 x 1,6 x 22,23 (7/8)	12.200	25

# Discos de corte

Linha universal PS-FORTE



## Pedra/Alumínio/Metais não ferrosos



Ferramenta multiuso semidura, de dureza P (C), com alto poder de corte e longa vida útil.

**Abrasivo: Carbureto de silício C**

**Materiais para se trabalhar:**

Pedra natural, pedra artificial, pedra refratária, alumínio, metais não-ferrosos

**Aplicações:**

Corte de materiais sólidos

**Recomendações de uso:**

■ Espessuras de disco de 1,6/1,0 mm para corte rápido e fácil com pouca formação de rebarbas

- Espessura de disco de 2,4 mm para trabalho multiuso de corte
- Espessuras de disco de 3,2/3,0 mm para máxima vida útil com alta estabilidade lateral
- Adequado para esmeralheiras de todas as potências

**PFERDERGONOMICS®:**

Disco de corte < 2,0 mm:



Descrição	EAN 4007220	Designação EN	D x T/U x H [mm (polegada)]	Rot. máx. perm. [rpm]	
<b>Tipo reto EHT (Formato 41)</b>					
EHT 115-1,0 C 60 P PSF/22,23	669310	41 C 60 P BF 80	115 x 1,0 x 22,23 (7/8)	13.300	25
EHT 115-1,6 C 46 P PSF/22,23	669297	41 C 46 P BF 80	115 x 1,6 x 22,23 (7/8)	13.300	25
EHT 125-1,0 C 60 P PSF/22,23	804278	41 C 60 P BF 80	125 x 1,0 x 22,23 (7/8)	12.200	25
EHT 125-1,6 C 46 P PSF/22,23	804308	41 C 46 P BF 80	125 x 1,6 x 22,23 (7/8)	12.200	25
EHT 178-3,2 C 24 P PSF/22,23	163641	41 C 24 P BF 80	178 x 3,2 x 22,23 (7/8)	8.600	25
EHT 230-3,2 C 24 P PSF/22,23	163658	41 C 24 P BF 80	230 x 3,2 x 22,23 (7/8)	6.600	25
<b>Tipo com centro deprimido EH (Formato 42)</b>					
EH 100-2,4 C 30 P PSF/16,0	523124	42 C 30 P BF 80	100 x 2,4 x 16,0 (5/8)	15.300	25
EH 115-2,4 C 30 P PSF/22,23	163665	42 C 30 P BF 80	115 x 2,4 x 22,23 (7/8)	13.300	25
EH 125-2,4 C 30 P PSF/22,23	163597	42 C 30 P BF 80	125 x 2,4 x 22,23 (7/8)	12.200	25
EH 150-3,0 C 24 P PSF/22,23	523131	42 C 24 P BF 80	150 x 3,0 x 22,23 (7/8)	10.200	25
EH 178-3,2 C 24 P PSF/22,23	163603	42 C 24 P BF 80	178 x 3,2 x 22,23 (7/8)	8.600	25
EH 230-3,2 C 24 P PSF/22,23	163627	42 C 24 P BF 80	230 x 3,2 x 22,23 (7/8)	6.600	25

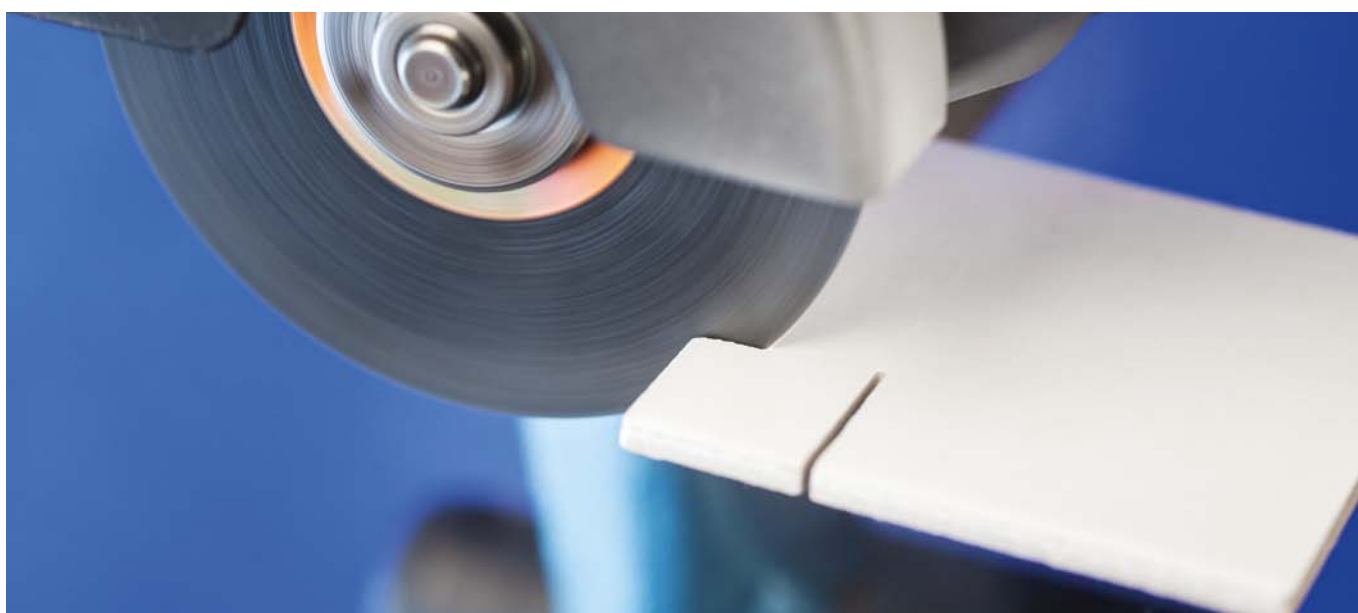

Ferramenta de alto rendimento dura, de dureza S, com alto poder de corte e longuíssima vida útil.

**Abrasivo: Coríndon A**

**Materiais para se trabalhar:**

Aço

**Aplicações:**

Cortes de chapas de metal, perfis e materiais sólidos

**Recomendações de uso:**

- Espessuras de disco de 1,9/1,6/1,0 mm para corte rápido e fácil com pouca formação de rebarbas
- Espessura de disco de 2,4 mm para trabalho multiuso de corte

- Espessuras de disco de 3,2/3,0/2,9 mm para máxima vida útil com alta estabilidade lateral
- Adequado para esmeralheiras de todas as potências
- O uso de grandes flanges de fixação (SFS 76, página 48) aumenta a estabilidade lateral e garante orientação precisa do disco. Em especial para discos de corte finos de forma reta com diâmetro 178 e 230 mm

**PFERDERGONOMICS®:**

Disco de corte < 2,0 mm:



Descrição	EAN 4007220	Designação EN	D x T/U x H [mm (polegada)]	Rot. máx. perm. [rpm]	
<b>Tipo reto EHT (Formato 41)</b>					
EHT 100-2,4 A 46 S SG/16,0	162590	41 A 46 S BF 80	100 x 2,4 x 16,0 (5/8)	15.300	25
EHT 105-1,0 A 60 S SG/16,0	953358	41 A 60 S BF 80	105 x 1,0 x 16,0 (5/8)	14.500	25
EHT 115-1,0 A 60 S SG/22,23	499719	41 A 60 S BF 80	115 x 1,0 x 22,23 (7/8)	13.300	25
EHT 115-1,6 A 46 S SG/22,23	522813	41 A 46 S BF 80	115 x 1,6 x 22,23 (7/8)	13.300	25
EHT 115-2,4 A 30 S SG/22,23	162637	41 A 30 S BF 80	115 x 2,4 x 22,23 (7/8)	13.300	25
EHT 125-1,0 A 60 S SG/22,23	499740	41 A 60 S BF 80	125 x 1,0 x 22,23 (7/8)	12.200	25
EHT 125-1,6 A 46 S SG/22,23	522691	41 A 46 S BF 80	125 x 1,6 x 22,23 (7/8)	12.200	25
EHT 125-2,4 A 30 S SG/22,23	162231	41 A 30 S BF 80	125 x 2,4 x 22,23 (7/8)	12.200	25
EHT 150-1,6 A 46 S SG/22,23	953365	41 A 46 S BF 80	150 x 1,6 x 22,23 (7/8)	10.200	25
EHT 150-3,0 A 24 S SG/22,23	162248	41 A 24 S BF 80	150 x 3,0 x 22,23 (7/8)	10.200	25
EHT 178-1,6 A 46 S SG/22,23	581155	41 A 46 S BF 80	178 x 1,6 x 22,23 (7/8)	8.600	25
EHT 178-2,9 A 24 S SG/22,23	522639	41 A 24 S BF 80	178 x 2,9 x 22,23 (7/8)	8.600	25
EHT 178-3,2 A 24 S SG/22,23	162347	41 A 24 S BF 80	178 x 3,2 x 22,23 (7/8)	8.600	25
EHT 230-1,9 A 46 S SG/22,23	581162	41 A 46 S BF 80	230 x 1,9 x 22,23 (7/8)	6.600	25
EHT 230-2,9 A 24 S SG/22,23	522677	41 A 24 S BF 80	230 x 2,9 x 22,23 (7/8)	6.600	25
EHT 230-3,2 A 24 S SG/22,23	162422	41 A 24 S BF 80	230 x 3,2 x 22,23 (7/8)	6.600	25
<b>Tipo com centro deprimido EH (Formato 42)</b>					
EH 100-2,4 A 46 S SG/16,0	162576	42 A 46 S BF 80	100 x 2,4 x 16,0 (5/8)	15.300	25
EH 115-2,4 A 30 S SG/22,23	162606	42 A 30 S BF 80	115 x 2,4 x 22,23 (7/8)	13.300	25
EH 115-3,2 A 30 S SG/22,23	522424	42 A 30 S BF 80	115 x 3,2 x 22,23 (7/8)	13.300	25
EH 125-2,4 A 30 S SG/22,23	162217	42 A 30 S BF 80	125 x 2,4 x 22,23 (7/8)	12.200	25
EH 125-3,2 A 30 S SG/22,23	522431	42 A 30 S BF 80	125 x 3,2 x 22,23 (7/8)	12.200	25
EH 150-3,0 A 24 S SG/22,23	162255	42 A 24 S BF 80	150 x 3,0 x 22,23 (7/8)	10.200	25
EH 178-2,9 A 24 S SG/22,23	522653	42 A 24 S BF 80	178 x 2,9 x 22,23 (7/8)	8.600	25
EH 178-3,2 A 24 S SG/22,23	162262	42 A 24 S BF 80	178 x 3,2 x 22,23 (7/8)	8.600	25
EH 230-2,9 A 24 S SG/22,23	522684	42 A 24 S BF 80	230 x 2,9 x 22,23 (7/8)	6.600	25
EH 230-3,2 A 24 S SG/22,23	162309	42 A 24 S BF 80	230 x 3,2 x 22,23 (7/8)	6.600	25



**PFERDVIDEO**

Você receberá mais informações aqui ou pelo site [www.pferd.com](http://www.pferd.com)

# Discos de corte

## Linha alto rendimento SG-ELASTIC

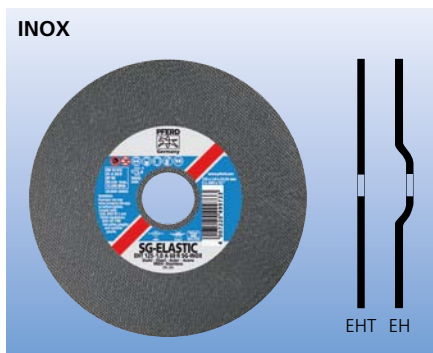

Ferramenta multiuso dura, de dureza R (INOX) com alto poder de corte e longuíssima duração para a redução do acúmulo de aquecimento durante o corte.

### Abrasivo: Coríndon A

Fabricado sem adição de contaminantes ferro, cloro e enxofre.

### Materiais para se trabalhar:

Aço inoxidável (INOX)

### Aplicações:

Cortes de chapas de metal, perfis e materiais sólidos

### Recomendações de uso:

- Espessuras de disco de 1,9/1,6/1,0 mm para corte rápido e fácil com pouca formação de rebarbas

- Espessura de disco de 2,5/2,4/2,0 mm para trabalho multiuso de corte
- Espessura de disco de 3,2 mm para máxima vida útil da ferramenta e alta estabilidade lateral
- Adequado para uso em esmerilhadeiras de todas as potências
- O uso de grandes flanges de fixação (SFS 76, página 48) aumenta a estabilidade lateral e garante orientação precisa do disco. Em especial para discos de corte finos da forma reta com diâmetro 178 e 230 mm

### PFERDERGONOMICS®:

Disco de corte < 2,0 mm:



Descrição	EAN 4007220	Designação EN	D x T/U x H [mm (polegada)]	Rot. máx. perm. [rpm]	
<b>Tipo reto EHT (Formato 41)</b>					
EHT 100-1,0 A 60 R SG-INOX/16,0	511787	41 A 60 R BF 80	100 x 1,0 x 16,0 (5/8)	15.300	25
EHT 105-1,0 A 60 R SG-INOX/16,0	953372	41 A 60 R BF 80	105 x 1,0 x 16,0 (5/8)	14.500	25
EHT 105-1,3 A 60 R SG-INOX/16,0	953396	41 A 60 R BF 80	105 x 1,3 x 16,0 (5/8)	14.500	25
EHT 115-1,0 A 60 R SG-INOX/22,23	499702	41 A 60 R BF 80	115 x 1,0 x 22,23 (7/8)	13.300	25
EHT 115-1,6 A 46 R SG-INOX/22,23	355442	41 A 46 R BF 80	115 x 1,6 x 22,23 (7/8)	13.300	25
EHT 115-2,0 A 46 R SG-INOX/22,23	953402	41 A 46 R BF 80	115 x 2,0 x 22,23 (7/8)	13.300	25
EHT 115-2,4 A 46 R SG-INOX/22,23	522851	41 A 46 R BF 80	115 x 2,4 x 22,23 (7/8)	13.300	25
EHT 125-1,0 A 60 R SG-INOX/22,23	499733	41 A 60 R BF 80	125 x 1,0 x 22,23 (7/8)	12.200	25
EHT 125-1,6 A 46 R SG-INOX/22,23	355459	41 A 46 R BF 80	125 x 1,6 x 22,23 (7/8)	12.200	25
EHT 125-2,0 A 46 R SG-INOX/22,23	953419	41 A 46 R BF 80	125 x 2,0 x 22,23 (7/8)	12.200	25
EHT 125-2,4 A 46 R SG-INOX/22,23	522875	41 A 46 R BF 80	125 x 2,4 x 22,23 (7/8)	12.200	25
EHT 150-1,6 A 46 R SG-INOX/22,23	581179	41 A 46 R BF 80	150 x 1,6 x 22,23 (7/8)	10.200	25
EHT 178-1,6 A 46 R SG-INOX/22,23	807729	41 A 46 R BF 80	178 x 1,6 x 22,23 (7/8)	8.600	25
EHT 178-2,5 A 24 R SG-INOX/22,23	162378	41 A 24 R BF 80	178 x 2,5 x 22,23 (7/8)	8.600	25
EHT 230-1,9 A 46 R SG-INOX/22,23	807736	41 A 46 R BF 80	230 x 1,9 x 22,23 (7/8)	6.600	25
EHT 230-2,5 A 24 R SG-INOX/22,23	162446	41 A 24 R BF 80	230 x 2,5 x 22,23 (7/8)	6.600	25
EHT 230-3,2 A 24 R SG-INOX/22,23	475690	41 A 24 R BF 80	230 x 3,2 x 22,23 (7/8)	6.600	25
<b>Tipo com centro deprimido EH (Formato 42)</b>					
EH 115-2,4 A 46 R SG-INOX/22,23	162613	42 A 46 R BF 80	115 x 2,4 x 22,23 (7/8)	13.300	25
EH 115-3,2 A 46 R SG-INOX/22,23	522868	42 A 46 R BF 80	115 x 3,2 x 22,23 (7/8)	13.300	25
EH 125-2,4 A 46 R SG-INOX/22,23	162651	42 A 46 R BF 80	125 x 2,4 x 22,23 (7/8)	12.200	25
EH 125-3,2 A 46 R SG-INOX/22,23	522882	42 A 46 R BF 80	125 x 3,2 x 22,23 (7/8)	12.200	25
EH 178-2,5 A 24 R SG-INOX/22,23	162279	42 A 24 R BF 80	178 x 2,5 x 22,23 (7/8)	8.600	25
EH 230-2,5 A 24 R SG-INOX/22,23	162316	42 A 24 R BF 80	230 x 2,5 x 22,23 (7/8)	6.600	25



### PFERDVIDEO

Você receberá mais informações aqui ou pelo site [www.pferd.com](http://www.pferd.com)

Ferramenta de alto rendimento semidura, de dureza Q (INOX) com alto poder de corte e longa vida útil.

**Abrasivos: Coríndon A**

Fabricado sem adição de contaminantes Ferro, Cloro e Enxofre.

**Materiais para se trabalhar:**

Aço inoxidável (INOX)

**Aplicações:**

Cortes de chapas de metal, perfis e materiais sólidos

**Recomendações de uso:**

- Corte rápido e fácil com pouca formação de rebarbas
- Para uso em esmerilhadeiras de todas as potências
- O uso de grandes flanges de fixação (SFS 76, página 48) aumenta a estabilidade lateral e garante orientação precisa do disco. Em especial para discos de corte finos de forma reta com diâmetro 178 e 230 mm

**PFERDERGONOMICS®:**

Disco de corte < 2,0 mm:

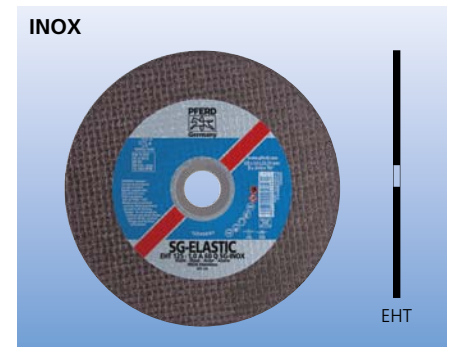

Descrição	EAN 4007220	Designação EN	D x T/U x H [mm (polegada)]	Rot. máx. perm. [rpm]	
<b>Tipo reto EHT (Formato 41)</b>					
EHT 115-1,0 A 60 Q SG-INOX/22,23	957547	41 A 60 Q BF 80	115 x 1,0 x 22,23 (7/8)	13.300	25
EHT 115-1,6 A 46 Q SG-INOX/22,23	957554	41 A 46 Q BF 80	115 x 1,6 x 22,23 (7/8)	13.300	25
EHT 125-1,0 A 60 Q SG-INOX/22,23	957561	41 A 60 Q BF 80	125 x 1,0 x 22,23 (7/8)	12.200	25
EHT 125-1,6 A 46 Q SG-INOX/22,23	957578	41 A 46 Q BF 80	125 x 1,6 x 22,23 (7/8)	12.200	25
EHT 178-1,6 A 46 Q SG-INOX/22,23	957585	41 A 46 Q BF 80	178 x 1,6 x 22,23 (7/8)	8.600	25
EHT 230-2,0 A 46 Q SG-INOX/22,23	957592	41 A 46 Q BF 80	230 x 2,0 x 22,23 (7/8)	6.600	25



# Discos de corte

## Linha alto rendimento SG-ELASTIC



### Alumínio/Metais não ferrosos



Ferramenta de alto rendimento macia, de dureza N, com alto poder de corte e longuíssima vida útil.

Não contém materiais de enchimento que podem deixar resíduos indesejáveis na peça. A superfície pode, por conseguinte, ser soldada imediatamente.

#### Abrasivo: Coríndon A

#### Materiais para se trabalhar:

Alumínio tenaz e duro, metais não-ferrosos

#### Aplicações:

Cortes de chapas de metal, perfis e materiais sólidos

#### Recomendações de uso:

- Espessuras de disco de 1,6/1,0 mm para corte rápido e fácil com pouca formação de rebarbas

- Espessura de disco de 2,4 mm para trabalho multiuso de corte
- Espessura de disco de 2,9 mm para máxima vida útil da ferramenta e alta estabilidade lateral
- Adequado para uso em esmerilhadeiras de todas as potências
- O uso de grandes flanges de fixação (SFS 76, página 48) aumenta a estabilidade lateral e garante orientação precisa do disco. Em especial para discos de corte finos da forma reta com diâmetro 178 e 230 mm

#### PFERDERGONOMICS®:

Disco de corte < 2,0 mm:



Descrição	EAN 4007220	Designação EN	D x T/U x H [mm (polegada)]	Rot. máx. perm. [rpm]	
<b>Tipo reto EHT (Formato 41)</b>					
EHT 100-1,0 A 60 N SG-ALU/16,0	885222	41 A 60 N BF 80	100 x 1,0 x 16,0 (5/8)	15.300	25
EHT 115-1,0 A 60 N SG-ALU/22,23	804964	41 A 60 N BF 80	115 x 1,0 x 22,23 (7/8)	13.300	25
EHT 115-1,6 A 46 N SG-ALU/22,23	804988	41 A 46 N BF 80	115 x 1,6 x 22,23 (7/8)	13.300	25
EHT 115-2,4 A 30 N SG-ALU/22,23	617892	41 A 30 N BF 80	115 x 2,4 x 22,23 (7/8)	13.300	25
EHT 125-1,0 A 60 N SG-ALU/22,23	804995	41 A 60 N BF 80	125 x 1,0 x 22,23 (7/8)	12.200	25
EHT 125-1,6 A 46 N SG-ALU/22,23	805008	41 A 46 N BF 80	125 x 1,6 x 22,23 (7/8)	12.200	25
EHT 125-2,4 A 30 N SG-ALU/22,23	617786	41 A 30 N BF 80	125 x 2,4 x 22,23 (7/8)	12.200	25
EHT 150-1,6 A 46 N SG-ALU/22,23	953426	41 A 46 N BF 80	150 x 1,6 x 22,23 (7/8)	10.200	25
EHT 178-1,6 A 46 N SG-ALU/22,23	805015	41 A 46 N BF 80	178 x 1,6 x 22,23 (7/8)	8.600	25
EHT 178-2,9 A 24 N SG-ALU/22,23	538487	41 A 24 N BF 80	178 x 2,9 x 22,23 (7/8)	8.600	25
EHT 230-2,9 A 24 N SG-ALU/22,23	538524	41 A 24 N BF 80	230 x 2,9 x 22,23 (7/8)	6.600	25
<b>Tipo com centro deprimido EH (Formato 42)</b>					
EH 115-2,4 A 30 N SG-ALU/22,23	522936	42 A 30 N BF 80	115 x 2,4 x 22,23 (7/8)	13.300	25
EH 125-2,4 A 30 N SG-ALU/22,23	389027	42 A 30 N BF 80	125 x 2,4 x 22,23 (7/8)	12.200	25
EH 178-2,9 A 24 N SG-ALU/22,23	538517	42 A 24 N BF 80	178 x 2,9 x 22,23 (7/8)	8.600	25
EH 230-2,9 A 24 N SG-ALU/22,23	538548	42 A 24 N BF 80	230 x 2,9 x 22,23 (7/8)	6.600	25

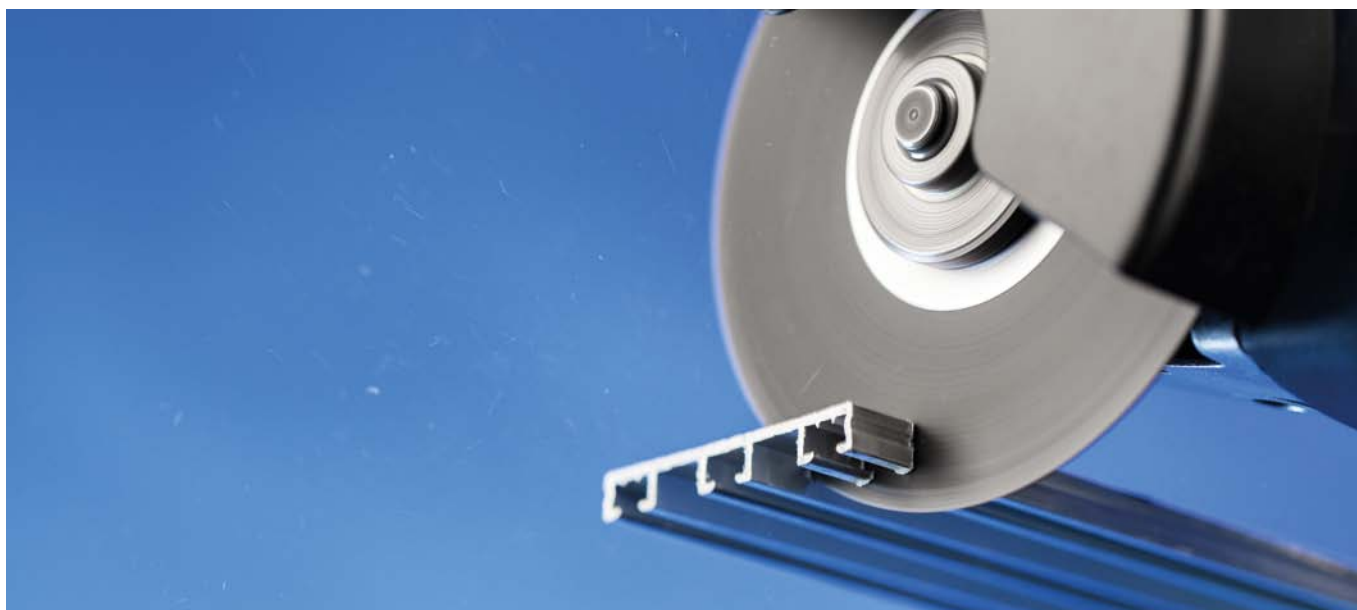

Ferramenta de alto rendimento dura, de dureza R (C), com alto poder de corte, alta estabilidade lateral e longuíssima vida útil.

**Abrasivo: Carbureto de silício C**

**Materiais para se trabalhar:**

Pedra natural, pedra artificial, pedra refratária, ferro fundido, metais não-ferrosos

**Aplicações:**

Corte de materiais sólidos e perfis

**Recomendações de uso:**

- Espessura de disco de 2,4 mm para trabalho multiuso de corte
- Espessuras de corte de 3,2/3,0 mm para máxima vida útil da ferramenta com alta estabilidade lateral
- Adequado para uso em esmerilhadeiras de todas as potências



Descrição	EAN 4007220	Designação EN	D x T/U x H [mm (polegada)]	Rot. máx. perm. [rpm]	
<b>Tipo reto EHT (Formato 41)</b>					
EHT 100-2,4 C 46 R SG/16,0	163016	41 C 46 R BF 80	100 x 2,4 x 16,0 (5/8)	15.300	25
EHT 150-3,0 C 24 R SG/22,23	163047	41 C 24 R BF 80	150 x 3,0 x 22,23 (7/8)	10.200	25
EHT 178-3,2 C 24 R SG/22,23	163092	41 C 24 R BF 80	178 x 3,2 x 22,23 (7/8)	8.600	25
EHT 230-3,2 C 24 R SG/22,23	163146	41 C 24 R BF 80	230 x 3,2 x 22,23 (7/8)	6.600	25
<b>Tipo com centro deprimido EH (Formato 42)</b>					
EH 115-2,4 C 30 R SG/22,23	163252	42 C 30 R BF 80	115 x 2,4 x 22,23 (7/8)	13.300	25
EH 125-2,4 C 30 R SG/22,23	162996	42 C 30 R BF 80	125 x 2,4 x 22,23 (7/8)	12.200	25
EH 230-3,2 C 24 R SG/22,23	163078	42 C 24 R BF 80	230 x 3,2 x 22,23 (7/8)	6.600	25



# Discos de corte

## Linha alto rendimento SG-ELASTIC



**Aço/INOX/Ferro fundido/Metais não ferrosos**

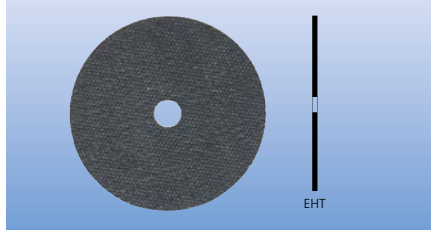

Ferramenta multiuso semidura, de dureza P, com alto poder de corte e longa vida útil. Para a redução do acúmulo de aquecimento durante o corte.

**Abrasivo: Coríndon A**

Fabricado sem adição de contaminantes ferro, cloro e enxofre.

**Materiais para se trabalhar:**

Aço, aço inoxidável (INOX), metais resistentes ao calor, ferro fundido, metais não ferrosos, ligas a base de níquel

**Aplicações:**

Cortes de chapas de metal, perfis e materiais sólidos

**Recomendações de uso:**

- Para trabalho multiuso de corte
- Projetado especialmente para lugares de difícil acesso
- Para uso em máquinas elétricas e pneumáticas retas de todas as potências
- Pode ser usado com árvore montada nas máquinas retas até a velocidade de rotação máxima da árvore
- Discos de corte até o diâmetro de 76 mm podem ser usados sem guarda

**Observações do pedido:**

Favor solicitar árvores separadamente.

**PFERDERGONOMICS®:**

Disco de corte < 2,0 mm:



Descrição	EAN 4007220	Designação EN	D x T x H [mm (polegada)]	Velocidade máxima de rotação permitida (RPM) do disco de corte sem árvore	Velocidade máxima de rotação permitida (RPM) do disco de corte com árvore	
<b>Tipo reto EHT (Formato 41)</b>						
EHT 30-1,1 A 60 P SG/6,0	165621	41 A 60 P BF 80	30 x 1,1 x 6,0 (1/4)	51.000	31.800	50
EHT 30-1,4 A 60 P SG/6,0	165638	41 A 60 P BF 80	30 x 1,4 x 6,0 (1/4)	51.000	31.800	50
EHT 40-1,1 A 60 P SG/6,0	165645	41 A 60 P BF 80	40 x 1,1 x 6,0 (1/4)	38.200	23.900	50
EHT 40-2,1 A 46 P SG/6,0	165652	41 A 46 P BF 80	40 x 2,1 x 6,0 (1/4)	38.200	23.900	50
EHT 50-0,8 A 60 P SG/6,0	849156	41 A 60 P BF 80	50 x 0,8 x 6,0 (1/4)	30.600	19.100	50
EHT 50-1,1 A 60 P SG/6,0	165669	41 A 60 P BF 80	50 x 1,1 x 6,0 (1/4)	30.600	19.100	50
EHT 50-1,4 A 60 P SG/6,0	165676	41 A 60 P BF 80	50 x 1,4 x 6,0 (1/4)	30.600	19.100	50
EHT 50-2,1 A 46 P SG/6,0	165683	41 A 46 P BF 80	50 x 2,1 x 6,0 (1/4)	30.600	19.100	50
EHT 50-3,0 A 46 P SG/6,0	165690	41 A 46 P BF 80	50 x 3,0 x 6,0 (1/4)	30.600	19.100	50
EHT 65-0,8 A 60 P SG/6,0	849187	41 A 60 P BF 80	65 x 0,8 x 6,0 (1/4)	23.500	14.700	50
EHT 65-0,8 A 60 P SG/10,0	849194	41 A 60 P BF 80	65 x 0,8 x 10,0 (25/64)	23.500	14.700	50
EHT 65-1,1 A 60 P SG/6,0	165706	41 A 60 P BF 80	65 x 1,1 x 6,0 (1/4)	23.500	14.700	50
EHT 65-1,1 A 60 P SG/10,0	165713	41 A 60 P BF 80	65 x 1,1 x 10,0 (25/64)	23.500	14.700	50
EHT 65-1,4 A 60 P SG/10,0	165720	41 A 60 P BF 80	65 x 1,4 x 10,0 (25/64)	23.500	14.700	50
EHT 65-2,1 A 46 P SG/10,0	165737	41 A 46 P BF 80	65 x 2,1 x 10,0 (25/64)	23.500	14.700	50
EHT 65-3,0 A 46 P SG/10,0	165744	41 A 46 P BF 80	65 x 3,0 x 10,0 (25/64)	23.500	14.700	50
EHT 70-1,1 A 60 P SG/10,0	165751	41 A 60 P BF 80	70 x 1,1 x 10,0 (25/64)	21.800	13.600	50
EHT 70-1,4 A 60 P SG/10,0	165768	41 A 60 P BF 80	70 x 1,4 x 10,0 (25/64)	21.800	13.600	50
EHT 70-2,1 A 46 P SG/10,0	165775	41 A 46 P BF 80	70 x 2,1 x 10,0 (25/64)	21.800	13.600	50
EHT 70-3,0 A 46 P SG/10,0	165782	41 A 46 P BF 80	70 x 3,0 x 10,0 (25/64)	21.800	13.600	50
EHT 76-0,8 A 60 P SG/6,0	849217	41 A 60 P BF 80	76 x 0,8 x 6,0 (1/4)	20.100	12.500	50
EHT 76-0,8 A 60 P SG/10,0	849200	41 A 60 P BF 80	76 x 0,8 x 10,0 (25/64)	20.100	12.500	50
EHT 76-1,1 A 60 P SG/6,0	165812	41 A 60 P BF 80	76 x 1,1 x 6,0 (1/4)	20.100	12.500	50
EHT 76-1,1 A 60 P SG/10,0	165829	41 A 60 P BF 80	76 x 1,1 x 10,0 (25/64)	20.100	12.500	50
EHT 76-1,4 A 60 P SG/10,0	165836	41 A 60 P BF 80	76 x 1,4 x 10,0 (25/64)	20.100	12.500	50
EHT 76-2,1 A 46 P SG/10,0	165843	41 A 46 P BF 80	76 x 2,1 x 10,0 (25/64)	20.100	12.500	50
EHT 76-3,0 A 46 P SG/10,0	165850	41 A 46 P BF 80	76 x 3,0 x 10,0 (25/64)	20.100	12.500	50



Dia. ferramenta [mm]	Máx. velocidade [rpm]
30	31.800
40	23.900
50	19.100
65	14.700
70	13.600
76	12.500

Árvore para fixar pequenos discos de corte em esmerilhadeiras retas.

**Notas de segurança:**

■ Ao usar essa árvore, favor observar a velocidade máxima de rotação permitida, indicada na folha de instruções. Árvores com rodas abrasivas montadas podem ser usadas com velocidade máxima acima da permitida para a árvore. (ver tabela)

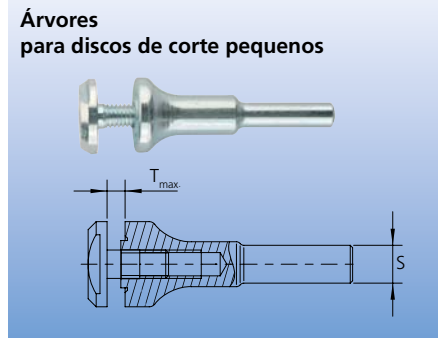

Descrição	EAN 4007220	Haste dia. S [mm]	Furo da ferramenta central dia. [mm]	Larg. máx. da ferramenta T <sub>max</sub> [mm]	
BO 6/6 0-4	219119	6	6	0-4	1
BO 6,35/6 0-4 (1/4)	219126	6,35	6	0-4	1
BO 6/10 0-4	219140	6	10	0-4	1
BO 6,35/10 0-4 (1/4)	219133	6,35	10	0-4	1
BO 8/10 0-4	219157	8	10	0-4	1



# Discos de corte

Linha alto rendimento SG-ELASTIC (dia. 300–400 mm)

Aço



Ferramenta especial dura, de dureza S com alto poder de corte e longa vida útil. Para uso em máquinas de corte portátil (diâmetro de roda 300–400 mm).

**Abrasivo: Coríndon A**

**Materiais para se trabalhar:**

Aço, ferro fundido

**Aplicações:**

Corte de materiais sólidos e perfis

**Recomendações de uso:**

- Pode ser usado em máquinas de corte portáteis com motores elétricos, de alta frequência ou a gasolina
- Discos alternativos com diâmetro de 300 mm para 80 m/s e 100 m/s estão disponíveis para adequar as máquinas existentes

**Observações do pedido:**

Ao encomendar, favor especificar o diâmetro do furo central e a velocidade de operação máxima desejada. (80 ou 100 m/s).

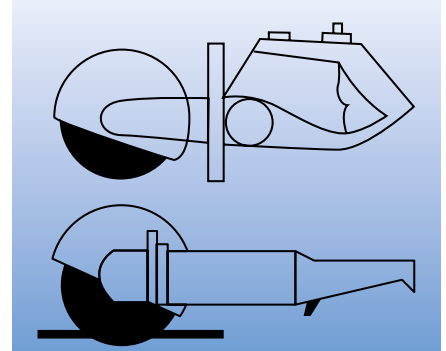

Descrição	EAN 4007220	Designação EN	D x T x H [mm (polegada)]	Rot. máx. perm. [rpm]	
<b>Velocidade máxima de operação 80 m/s, tipo reto EHT (forma 41)</b>					
80 EHT 300-4,0 A 24 S SG/20,0	162460	41 A 24 S BF 80	300 x 4,0 x 20,0	5.100	20
80 EHT 300-4,0 A 24 S SG/22,23	162477	41 A 24 S BF 80	300 x 4,0 x 22,23 (7/8)	5.100	20
80 EHT 300-4,0 A 24 S SG/25,4	162484	41 A 24 S BF 80	300 x 4,0 x 25,4 (1)	5.100	20
<b>Velocidade máxima de operação 100 m/s, tipo reto EHT (forma 41)</b>					
100 EHT 300-4,0 A 24 S SG/20,0	540008	41 A 24 S BF 100	300 x 4,0 x 20,0	6.400	20
100 EHT 300-4,0 A 24 S SG/22,23	540015	41 A 24 S BF 100	300 x 4,0 x 22,23 (7/8)	6.400	20
100 EHT 300-4,0 A 24 S SG/25,4	540022	41 A 24 S BF 100	300 x 4,0 x 25,4 (1)	6.400	20
100 EHT 350-4,5 A 24 S SG/20,0	540039	41 A 24 S BF 100	350 x 4,5 x 20,0	5.500	10
100 EHT 350-4,5 A 24 S SG/22,23	540046	41 A 24 S BF 100	350 x 4,5 x 22,23 (7/8)	5.500	10
100 EHT 350-4,5 A 24 S SG/25,4	540053	41 A 24 S BF 100	350 x 4,5 x 25,4 (1)	5.500	10
100 EHT 400-4,8 A 24 S SG/20,0	953433	41 A 24 S BF 100	400 x 4,8 x 20,0	4.800	10
100 EHT 400-4,8 A 24 S SG/22,23	540060	41 A 24 S BF 100	400 x 4,8 x 22,23 (7/8)	4.800	10
100 EHT 400-4,8 A 24 S SG/25,4	540077	41 A 24 S BF 100	400 x 4,8 x 25,4 (1)	4.800	10



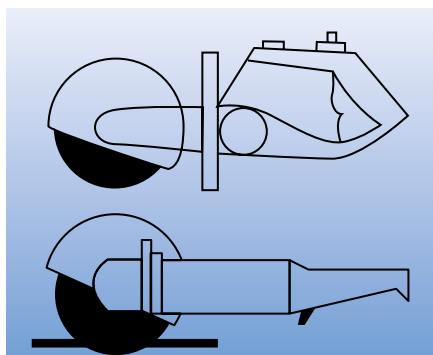

Ferramenta dura especial, de dureza R (C) com alto poder de corte e longa vida útil. Para uso em máquinas de corte manuais (diâmetro do disco 300–350 mm).

**Abrasivo: Carboneto de silício C**

**Materiais para se trabalhar:**

Pedra natural, pedra refratária, ferro fundido, metais não-ferrosos

**Aplicações:**

Corte de materiais sólidos e perfis

**Recomendações de uso:**

■ Pode ser usado em máquinas de corte manuais com motores elétricos, de alta frequência ou a gasolina

**Observações do pedido:**

Ao encomendar, favor especificar o diâmetro do furo central e a velocidade de operação máxima desejada. (80 ou 100 m/s).

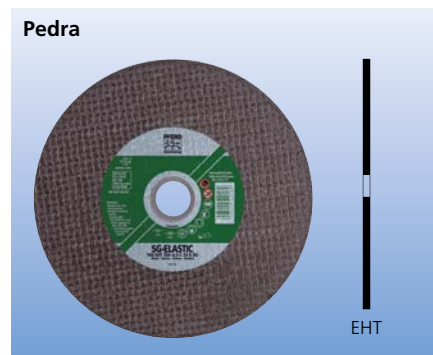

Descrição	EAN 4007220	Designação EN	D x T x H [mm (polegada)]	Rot. máx. perm. [rpm]	
<b>Velocidade máxima de operação 80 m/s, tipo reto EHT (forma 41)</b>					
80 EHT 300-4,0 C 24 R SG/20,0	163177	41 C 24 R BF 80	300 x 4,0 x 20,0	5.100	20
80 EHT 300-4,0 C 24 R SG/22,23	163184	41 C 24 R BF 80	300 x 4,0 x 22,23 (7/8)	5.100	20
80 EHT 300-4,0 C 24 R SG/25,4	163191	41 C 24 R BF 80	300 x 4,0 x 25,4 (1)	5.100	20
<b>Velocidade máxima de operação 100 m/s, tipo reto EHT (forma 41)</b>					
100 EHT 350-4,5 C 24 R SG/20,0	540145	41 C 24 R BF 100	350 x 4,5 x 20,0	5.500	10
100 EHT 350-4,5 C 24 R SG/22,23	540152	41 C 24 R BF 100	350 x 4,5 x 22,23 (7/8)	5.500	10
100 EHT 350-4,5 C 24 R SG/25,4	540169	41 C 24 R BF 100	350 x 4,5 x 25,4 (1)	5.500	10

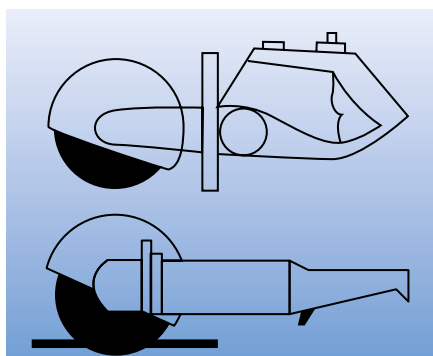

Ferramenta especial semidura, de dureza Q, com alto poder de corte e longa vida útil. Para uso em máquinas de corte manual (diâmetro de roda 300–350 mm).

**Abrasivo: Coríndon/Carbureto de silício AC**

**Materiais para se trabalhar:**

Ferro fundido, concreto armado, materiais compostos

**Aplicações:**

Corte de materiais compostos

**Recomendações de uso:**

■ Pode ser usado em máquinas de corte manual com motores elétricos, de alta frequência ou a gasolina



Descrição	EAN 4007220	Designação EN	D x T x H [mm (polegada)]	Rot. máx. perm. [rpm]	
<b>Velocidade máxima de operação 100 m/s, tipo reto EHT (forma 41)</b>					
100 EHT 300-4,0 AC 24 Q SG/20,0	540084	41 AC 24 Q BF 100	300 x 4,0 x 20,0	6.400	20
100 EHT 300-4,0 AC 24 Q SG/22,23	540091	41 AC 24 Q BF 100	300 x 4,0 x 22,23 (7/8)	6.400	20
100 EHT 300-4,0 AC 24 Q SG/25,4	540107	41 AC 24 Q BF 100	300 x 4,0 x 25,4 (1)	6.400	20
100 EHT 350-4,5 AC 24 Q SG/20,0	540114	41 AC 24 Q BF 100	350 x 4,5 x 20,0	5.500	10
100 EHT 350-4,5 AC 24 Q SG/22,23	540121	41 AC 24 Q BF 100	350 x 4,5 x 22,23 (7/8)	5.500	10
100 EHT 350-4,5 AC 24 Q SG/25,4	540138	41 AC 24 Q BF 100	350 x 4,5 x 25,4 (1)	5.500	10

# Discos de corte

Linha premium SG-PLUS



Ferramenta de alto rendimento, muito dura, extremamente resistente, de dureza T com altíssimo poder de rendimento e excelente vida útil.

**Abrasivo: Coríndon A**

**Materiais para se trabalhar:**

Aço

**Aplicações:**

Cortes de chapas de metal, perfis e materiais sólidos

**Recomendações de uso:**

■ Espessuras de disco de 1,6/1,0 mm para corte rápido e fácil com pouca formação de rebarbas

- Espessuras de disco de 2,5/2,4 mm para trabalho multiuso de corte com máxima vida útil da ferramenta
- Espessura de disco de 2,8 mm para máxima vida útil da ferramenta e alta estabilidade lateral
- Adequado para uso em esmerilhadeiras de todas as potências
- Obtém os melhores resultados de corte em esmerilhadeiras de alta potência

**PFERDERGONOMICS®:**

Disco de corte < 2,0 mm:



Descrição	EAN 4007220	Designação EN	D x T/U x H [mm (polegada)]	Rot. máx. perm. [rpm]	
<b>Tipo reto EHT (Formato 41)</b>					
EHT 105-1,0 A 60 T SGP/16,0	953440	41 A 60 T BF 80	105 x 1,0 x 16,0 (5/8)	14.500	25
EHT 115-1,0 A 60 T SGP/22,23	538043	41 A 60 T BF 80	115 x 1,0 x 22,23 (7/8)	13.300	25
EHT 115-2,4 A 30 T SGP/22,23	248133	41 A 30 T BF 80	115 x 2,4 x 22,23 (7/8)	13.300	25
EHT 125-1,0 A 60 T SGP/22,23	538050	41 A 60 T BF 80	125 x 1,0 x 22,23 (7/8)	12.200	25
EHT 125-2,4 A 30 T SGP/22,23	248140	41 A 30 T BF 80	125 x 2,4 x 22,23 (7/8)	12.200	25
EHT 150-1,6 A 46 T SGP/22,23	953457	41 A 46 T BF 80	150 x 1,6 x 22,23 (7/8)	10.200	25
EHT 178-2,5 A 24 T SGP/22,23	522707	41 A 24 T BF 80	178 x 2,5 x 22,23 (7/8)	8.600	25
EHT 178-2,8 A 24 T SGP/22,23	162392	41 A 24 T BF 80	178 x 2,8 x 22,23 (7/8)	8.600	25
EHT 230-2,5 A 24 T SGP/22,23	522721	41 A 24 T BF 80	230 x 2,5 x 22,23 (7/8)	6.600	25
EHT 230-2,8 A 24 T SGP/22,23	162453	41 A 24 T BF 80	230 x 2,8 x 22,23 (7/8)	6.600	25
<b>Tipo com centro deprimido EH (Formato 42)</b>					
EH 115-2,4 A 30 T SGP/22,23	248126	42 A 30 T BF 80	115 x 2,4 x 22,23 (7/8)	13.300	25
EH 125-2,4 A 30 T SGP/22,23	248157	42 A 30 T BF 80	125 x 2,4 x 22,23 (7/8)	12.200	25
EH 178-2,5 A 24 T SGP/22,23	522714	42 A 24 T BF 80	178 x 2,5 x 22,23 (7/8)	8.600	25
EH 178-2,8 A 24 T SGP/22,23	162293	42 A 24 T BF 80	178 x 2,8 x 22,23 (7/8)	8.600	25
EH 230-2,8 A 24 T SGP/22,23	162330	42 A 24 T BF 80	230 x 2,8 x 22,23 (7/8)	6.600	25



Ferramenta de alto rendimento, dura, extremamente resistente, de dureza S (INOX), com altíssimo poder de corte e excelente vida útil.

### Abrasivo: Coríndon A

Fabricado sem adição de contaminantes Ferro, Cloro e Enxofre.

### Materiais para se trabalhar:

Aço inoxidável (INOX)

### Aplicações:

Cortes de chapas de metal, perfis e materiais sólidos

### Recomendações de uso:

- Tipo X-SLIM® (0,8 mm) para cortes rápidos, frios, e particularmente finos com pouca formação de rebarbas. Ergonômico e conveniente, com um elevado grau de segurança.
- Espessuras de disco de 1,9/1,6/1,0 mm para cortes a frio rápidos e convenientes. Com formação minimizada de rebarbas e máxima vida útil da ferramenta

- Espessuras de disco de 2,3/2,2 mm para trabalhos multiusos de corte com máxima vida útil da ferramenta
- Espessuras de disco de 2,8/2,5 mm para máxima vida útil da ferramenta com alta estabilidade lateral
- Obtém os melhores resultados de corte em esmerilhadeiras de alta potência
- Espessura de disco de 1,0 mm, ideal para uso em esmerilhadeiras movidas à bateria
- A utilização de grandes flanges de fixação (SFS 76, página 48) aumenta a estabilidade lateral e assegura a orientação precisa do disco. Em particular de discos de corte finos da forma reta com diâmetro de 178 e 230 mm

### PFERDERGONOMICS®:

Disco de corte < 2,0 mm:



Descrição	EAN 4007220	Designação EN	D x T/U x H [mm (polegada)]	Rot. máx. perm. [rpm]	
<b>Tipo reto EHT (Formato 41)</b>					
EHT 100-0,8 A 60 S SGP-INOX X-SLIM/16,0	845103	41 A 60 S BF 80	100 x 0,8 x 16,0 (5/8)	15.300	25
EHT 100-1,0 A 60 S SGP-INOX/16,0	538067	41 A 60 S BF 80	100 x 1,0 x 16,0 (5/8)	15.300	25
EHT 105-0,8 A 60 S SGP-INOX X-SLIM/16,0	953464	41 A 60 S BF 80	105 x 0,8 x 16,0 (5/8)	14.500	25
EHT 105-1,0 A 60 S SGP-INOX/16,0	953471	41 A 60 S BF 80	105 x 1,0 x 16,0 (5/8)	14.500	25
EHT 115-0,8 A 60 S SGP-INOX X-SLIM/22,23	835357	41 A 60 S BF 80	115 x 0,8 x 22,23 (7/8)	13.300	25
EHT 115-1,0 A 60 S SGP-INOX/22,23	538074	41 A 60 S BF 80	115 x 1,0 x 22,23 (7/8)	13.300	25
EHT 115-1,6 A 46 S SGP-INOX/22,23	538081	41 A 46 S BF 80	115 x 1,6 x 22,23 (7/8)	13.300	25
EHT 115-2,2 A 46 S SGP-INOX/22,23	281956	41 A 46 S BF 80	115 x 2,2 x 22,23 (7/8)	13.300	25
EHT 125-0,8 A 60 S SGP-INOX X-SLIM/22,23	835364	41 A 60 S BF 80	125 x 0,8 x 22,23 (7/8)	12.200	25
EHT 125-1,0 A 60 S SGP-INOX/22,23	538098	41 A 60 S BF 80	125 x 1,0 x 22,23 (7/8)	12.200	25
EHT 125-1,6 A 46 S SGP-INOX/22,23	538104	41 A 46 S BF 80	125 x 1,6 x 22,23 (7/8)	12.200	25
EHT 125-2,2 A 46 S SGP-INOX/22,23	281970	41 A 46 S BF 80	125 x 2,2 x 22,23 (7/8)	12.200	25
EHT 150-1,6 A 46 S SGP-INOX/22,23	953488	41 A 46 S BF 80	150 x 1,6 x 22,23 (7/8)	10.200	25
EHT 150-2,5 A 46 S SGP-INOX/22,23	953495	41 A 46 S BF 80	150 x 2,5 x 22,23 (7/8)	10.200	25
EHT 178-1,6 A 46 S SGP-INOX/22,23	357873	41 A 46 S BF 80	178 x 1,6 x 22,23 (7/8)	8.600	25
EHT 178-2,3 A 24 S SGP-INOX/22,23	522752	41 A 24 S BF 80	178 x 2,3 x 22,23 (7/8)	8.600	25
EHT 178-2,8 A 24 S SGP-INOX/22,23	281994	41 A 24 S BF 80	178 x 2,8 x 22,23 (7/8)	8.600	25
EHT 230-1,9 A 46 S SGP-INOX/22,23	522776	41 A 46 S BF 80	230 x 1,9 x 22,23 (7/8)	6.600	25
EHT 230-2,3 A 24 S SGP-INOX/22,23	522783	41 A 24 S BF 80	230 x 2,3 x 22,23 (7/8)	6.600	25
EHT 230-2,8 A 24 S SGP-INOX/22,23	282014	41 A 24 S BF 80	230 x 2,8 x 22,23 (7/8)	6.600	25
<b>Tipo com centro deprimido EH (Formato 42)</b>					
EH 115-2,2 A 46 S SGP-INOX/22,23	281963	42 A 46 S BF 80	115 x 2,2 x 22,23 (7/8)	13.300	25
EH 125-2,2 A 46 S SGP-INOX/22,23	281987	42 A 46 S BF 80	125 x 2,2 x 22,23 (7/8)	12.200	25
EH 178-2,8 A 24 S SGP-INOX/22,23	282007	42 A 24 S BF 80	178 x 2,8 x 22,23 (7/8)	8.600	25
EH 230-2,3 A 24 S SGP-INOX/22,23	522790	42 A 24 S BF 80	230 x 2,3 x 22,23 (7/8)	6.600	25
EH 230-2,8 A 24 S SGP-INOX/22,23	282021	42 A 24 S BF 80	230 x 2,8 x 22,23 (7/8)	6.600	25



### PFERDVIDEO

Você receberá mais informações aqui ou pelo site [www.pferd.com](http://www.pferd.com)

### Discos de corte de fundição

Para se adequar as duras condições encontradas em máquinas pneumáticas e em esmerilhadeiras de alta frequência ou elétricas de alta potência de fundições, a PFERD desenvolveu discos de corte que atendam as elevadas normas de qualidade e segurança.

Os discos de corte PFERD para fundições trabalham muito bem em crosta de fundição com contaminação de areia, ferro fundido, ferro fundido com grafite lamelar, ferro fundido nodular/ fundição esferoidal, bem como em aço.

Corte de canais de fundição e cortes de todos os tipos são as aplicações mais comuns em uso de fundição.

Para todas as questões relativas ao trabalho em fundições, a PFERD lhe oferece suporte específico e individual. Nossos representantes de vendas e consultores técnicos experientes terão o prazer em ajudá-lo. Entre em contato conosco.

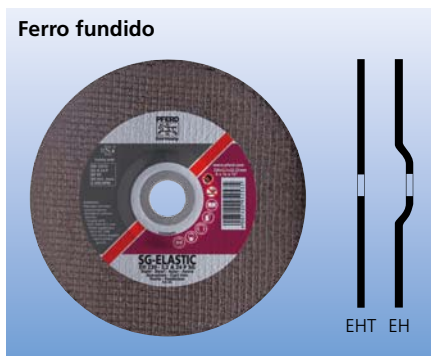

Ferramenta multiuso macia, de dureza P (CAST) com alto poder de corte, alta estabilidade lateral e longa vida útil da ferramenta.

**Abrasivo: Coríndon A**

**Materiais para se trabalhar:**

Ferro fundido, aço

**Aplicações:**

Corte de materiais sólidos e perfis

**Recomendações de uso:**

- Proporciona excelentes resultados de corte em esmerilhadeiras pneumáticas e em esmerilhadeiras de alta frequência e elétricas de alta potência

Descrição	EAN 4007220	Designação EN	D x T/U x H [mm (polegada)]	Rot. máx. perm. [rpm]	
<b>Tipo reto EHT (Formato 41)</b>					
EHT 230-3,2 A 24 P SG/22,23	952542	41 A 24 P BF 80	230 x 3,2 x 22,23 (7/8)	6.600	25
<b>Tipo com centro deprimido EH (Formato 42)</b>					
EH 230-3,2 A 24 P SG/22,23	952535	42 A 24 P BF 80	230 x 3,2 x 22,23 (7/8)	6.600	25



Ferramenta semidura de alto rendimento, de dureza Q (INOX-CAST), com alto rendimento de corte, alta estabilidade lateral e longuíssima vida útil da ferramenta.

**Abrasivo: Coríndon A**

Fabricado sem adição de contaminantes ferro, cloro e enxofre.

**Materiais para se trabalhar:**

INOX fundido, aço fundido

**Aplicações:**

Corte de materiais sólidos e perfis

**Recomendações de uso:**

- Proporciona excelentes resultados de corte em esmerilhadeiras pneumáticas e em esmerilhadeiras de alta frequência e elétricas de alta potência

Descrição	EAN 4007220	Designação EN	D x T/U x H [mm (polegada)]	Rot. máx. perm. [rpm]	
<b>Tipo reto EHT (Formato 41)</b>					
EHT 230-2,9 A 24 Q SG-INOX-Guss/22,23	522899	41 A 24 Q BF 80	230 x 2,9 x 22,23 (7/8)	6.600	25
<b>Tipo com centro deprimido EH (Formato 42)</b>					
EH 230-2,9 A 24 Q SG-INOX-Guss/22,23	522905	42 A 24 Q BF 80	230 x 2,9 x 22,23 (7/8)	6.600	25

Ferramenta semidura de alto rendimento, de dureza Q (FUNDIDO), com alto rendimento de corte, alta estabilidade lateral e longuíssima vida útil da ferramenta.

**Abrasivo: Coríndon/ carboneto de silício AC**

**Materiais para se trabalhar:**

Ferro fundido com grafite lamelar, ferro fundido nodular e fundição esferoidal

**Aplicações:**

Corte de materiais sólidos e perfis

**Recomendações de uso:**

■ Proporciona excelentes resultados de corte em esmerilhadeiras pneumáticas e em esmerilhadeiras de alta frequência ou elétricas de alta potência

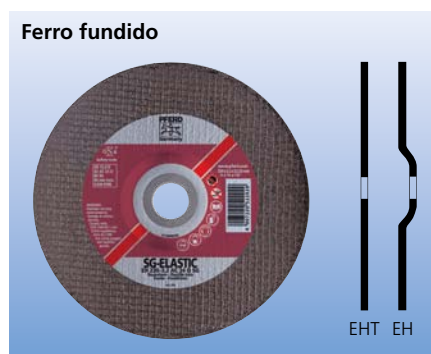

Descrição	EAN 4007220	Designação EN	D x T/U x H [mm (polegada)]	Rot. máx. perm. [rpm]	
<b>Tipo reto EHT (Formato 41)</b>					
EHT 230-3,2 AC 24 Q SG/22,23	522912	41 AC 24 Q BF 80	230 x 3,2 x 22,23 (7/8)	6.600	25
<b>Tipo com centro deprimido EH (Formato 42)</b>					
EH 230-3,2 AC 24 Q SG/22,23	522929	42 AC 24 Q BF 80	230 x 3,2 x 22,23 (7/8)	6.600	25

Ferramenta semidura de alto rendimento, extremamente resiliente, de dureza Q (FUNDIDO) com alto rendimento de corte, alta estabilidade lateral e excelente vida útil da ferramenta.

**Abrasivo: Coríndon de zircônio/ Coríndon ZA**

**Materiais para se trabalhar:**

Ferro fundido com grafite lamelar, ferro fundido nodular e fundição esferoidal

**Aplicações:**

Corte de materiais sólidos e perfis

**Recomendações de uso:**

■ Preferencialmente para uso em esmerilhadeiras pneumáticas e em esmerilhadeiras de alta frequência ou elétricas de alta potência

## Linha premium SG-PLUS

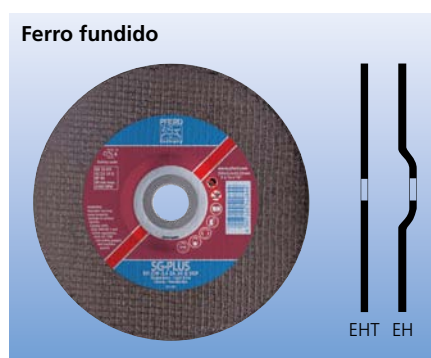

Descrição	EAN 4007220	Designação EN	D x T/U x H [mm (polegada)]	Rot. máx. perm. [rpm]	
<b>Tipo reto EHT (Formato 41)</b>					
EHT 230-3,4 ZA 24 Q SGP/22,23	522837	41 ZA 24 Q BF 80	230 x 3,4 x 22,23 (7/8)	6.600	25
<b>Tipo com centro deprimido EH (Formato 42)</b>					
EH 230-3,4 ZA 24 Q SGP/22,23	522844	42 ZA 24 Q BF 80	230 x 3,4 x 22,23 (7/8)	6.600	25



Para obter informações e dados de pedido detalhados sobre discos de corte diamantados galvânicos, consulte o catálogo 205.



**PFERDINFORMATION**  
Você receberá mais informações aqui ou pelo site [www.pferd.com](http://www.pferd.com)



Os discos de corte diamantados galvânicos também podem ser usados para corte de canais de fundição, alimentadores, espigas, linhas divisórias ou rebarbas em peças de fundição de gusa e de fundição esferoidal (GG/GGG e GJL/GJS). Eles são caracterizados por uma vida útil excepcionalmente longa da ferramenta e um excelente rendimento de corte ao trabalhar em áreas recuadas (devido ao diâmetro constante da ferramenta). Além disso, eles permitem a eliminação rápida e confortável de aquecimentos internos.

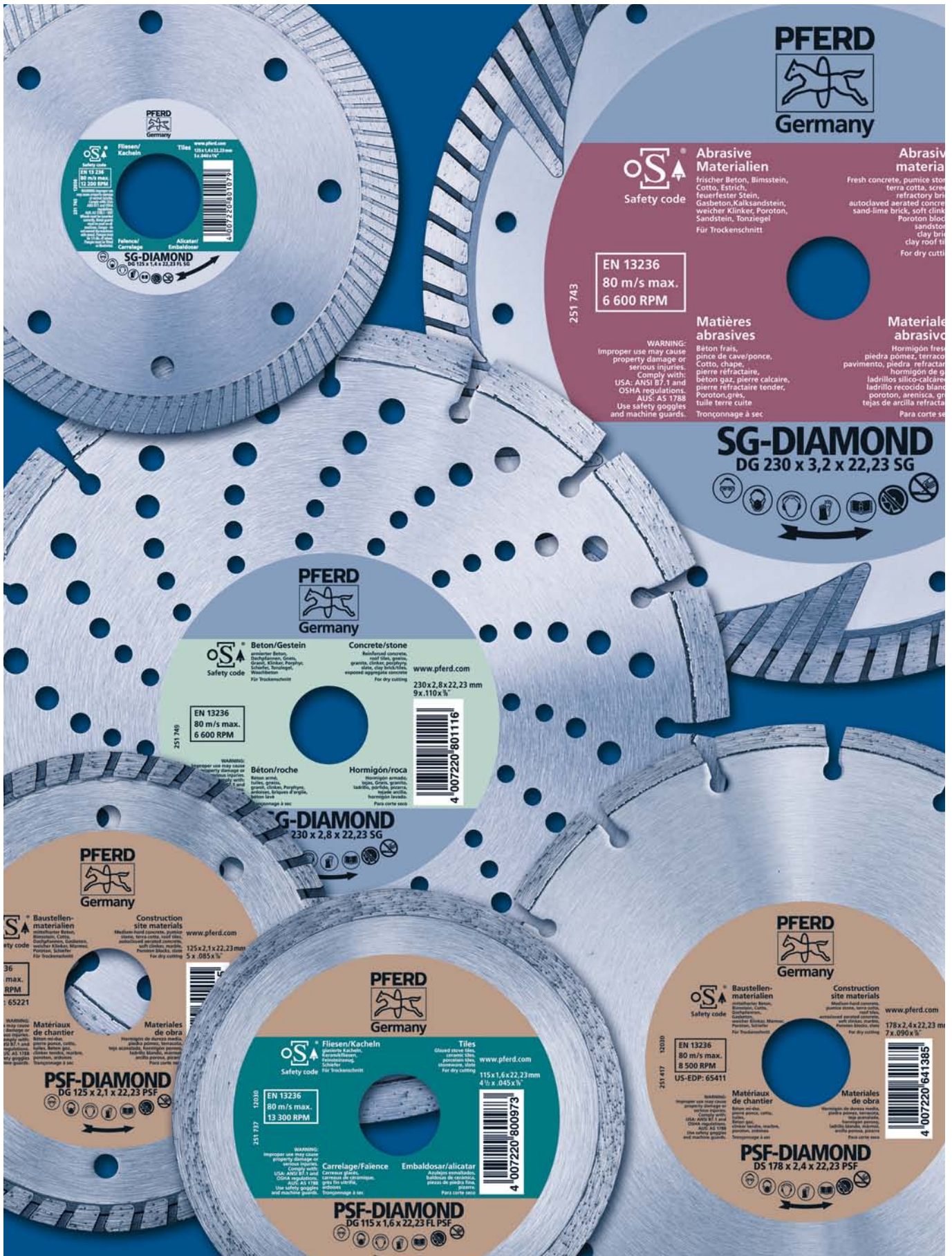

**PFERD Germany**

Fliesen/ Kacheln Tiles  
www.pferd.com  
10241.6.132.23mm  
1x.085x1"

EN 13236  
80 m/s max.  
6 600 RPM

SG-DIAMOND  
DG 230 x 3,2 x 22,23 SG

**PFERD Germany**

**Abrasives**  
Safety code

frischer Beton, Bimsstein, Cotto, Estrich, feuerfester Stein, Gasbeton, Kalksandstein, weicher Klinker, Poroton, Sandstein, Tonziegel  
Für Trockenschmitt

EN 13236  
80 m/s max.  
6 600 RPM

251 743

**Matières abrasives**  
Béton frais, ponce de cave/ponce, Cotto, chape, pierre réfractaire, béton gaz, pierre calcaire, pierre réfractaire tendre, Poroton, gras, tuille terre cuite  
Tronçonnage à sec

**Abrasivo**  
Fresh concrete, pumice stone, terra cotta, saw refractory brick, autoclaved aerated concrete, sand-lime brick, soft clink, Poroton block, sandstone, clay brick, clay roof tile  
For dry cutting

**PFERD Germany**

Beton/Gestein Concrete/stone  
www.pferd.com

EN 13236  
80 m/s max.  
6 600 RPM

251 740

**Béton/roche**  
Béton armé, béton, gravier, ciment, Pyralgolit, anhydrite, bilques d'argile, Gravel  
Pour coupe sec

**Hormigón/roca**  
Hormigón armado, yeso, Gravel, granito, ladrillo, mortero, yeso, hormigón brevedo  
Para corte seco

SG-DIAMOND  
230 x 2,8 x 22,23 SG

**PFERD Germany**

Baustellenmaterialien Construction site materials  
www.pferd.com

EN 13236  
80 m/s max.  
6 600 RPM

251 740

**Matériaux de chantier**  
Béton, ciment, gravier, mortier, sable, béton gaz, ciment, mortier, sable, béton gaz, ciment, mortier, sable

**Materiales de obra**  
Hormigón en seco, cemento, grava, mortero, arena, hormigón, yeso, cemento, grava, mortero, arena

SG-DIAMOND  
125 x 2,1 x 22,23 PSF

**PFERD Germany**

Fliesen/Kacheln Tiles  
www.pferd.com

EN 13236  
80 m/s max.  
13 300 RPM

251 737

**Carrelage/Faïence**  
Carrelage, Faïence, Embaldosar/allicatar  
Para corte seco

**Embaldosar/allicatar**  
Azulejos de cerámica, baldosa de cerámica, baldosa de mármol, baldosa de travertino, baldosa de granito, baldosa de mármol, baldosa de travertino, baldosa de granito

PSF-DIAMOND  
DG 115 x 1,6 x 22,23 FL PSF

**PFERD Germany**

Baustellenmaterialien Construction site materials  
www.pferd.com

EN 13236  
80 m/s max.  
8 500 RPM

251 477

**Matériaux de chantier**  
Béton, ciment, gravier, mortier, sable, béton gaz, ciment, mortier, sable, béton gaz, ciment, mortier, sable

**Materiales de obra**  
Hormigón en seco, cemento, grava, mortero, arena, hormigón, yeso, cemento, grava, mortero, arena

PSF-DIAMOND  
DS 178 x 2,4 x 22,23 PSF



Os discos de corte diamantados da PFERD são fabricados em conformidade com os mais elevados padrões de qualidade e segurança. Eles garantem os melhores resultados de corte e possibilitam a economia em diversos materiais, tais como concreto, concreto agregado exposto, clínquer, pedra dura, granito ou outros materiais de construção abrasivos. A ampla gama de produtos oferece a melhor ferramenta para cada aplicação.

Os discos de corte diamantados da PFERD são caracterizados por:

- Qualidades de diamantes de primeira classe
- Características de corte excelente e tempos de corte curtos
- Longa vida útil da ferramenta
- Excelente facilidade de corte
- Grande economia

A qualidade PFERD é certificada de acordo com a ISO 9001.

### Descrição PFERD

DG 230 x 2,8 x 22,23 SG

- 1 2 3 4 5

#### 1 Descrição e forma da ferramenta

DS = Diamante, tipo segmentado

DG = Diamante, tipo de borda contínua para lajes e azulejos

#### 2 Diâmetro externo

Dia. Externo D em [mm]

#### 3 Espessura do disco

Espessura do disco T em [mm]

#### 4 Diâmetro do orifício central

Dia. do furo central. H em [mm]

#### 5 Linha de produtos PFERD

Linha universal PSF

Linha alto rendimento SG

A descrição da PFERD corresponde à designação de acordo com a norma EN 13236.



### Codificação de cores das duas linhas de produtos e materiais a serem trabalhadas

Os discos de corte diamantados da PFERD para diversas aplicações de corte em obras de construção, artesanato e indústria estão disponíveis em duas linhas de produtos com diversas características especiais:

Linha universal PSF		
Uso geral em construção, artesanato e indústria		
Material = Cor		Página
	Materiais de construção = laranja	66
	Lajes/Azulejos = verde escuro	66

Linha alto rendimento SG		
A mais ampla gama de ferramentas para uso profissional em construção, artesanato e indústria		
Material = Cor		Página
	Materiais abrasivos = sinal vermelho	68
	Concreto/Pedra = verde claro	67
	Lajes/Azulejos = verde escuro	68

### O caminho mais rápido para a melhor ferramenta

Começando com a aplicação 1 e material 2, a visão geral mostra os vários tipos de ferramentas na ampla gama da PFERD e ajuda você a encontrar a melhor ferramenta.

1 Aplicação	2 Material		Materiais abrasivos		Concreto, Pedra:		Lajes/azulejos:	
	Tipo	Página	Tipo	Página	Tipo	Página	Tipo	Página
Corte agressivo, rápido	DS PSF	66	–	–	DS SG	67	–	–
Corte fácil com alta qualidade	DG PSF	66	DG SG	68	–	–	DG FL PSF	68
							DG FL SG	68

# Discos de corte diamantados

## Linha universal PSF



### Materiais de construção Tipo DS



Ferramenta multiuso de extremidade segmentada para corte agressivo e rápido com alto rendimento de corte e longa vida útil da ferramenta.

**Abrasivo: Diamante D**

**Materiais para se trabalhar:**

Materiais de construção

**Aplicações:**

Agressivo, corte rápido em materiais sólidos

**Recomendações de uso:**

- Adequado para uso em esmerilhadeiras de todas as potências

Descrição	EAN 4007220	D [mm]	H [mm]	H [polegadas]	Largura T [mm]	Altura do segmento X [mm]	Rot. máx. perm. [rpm]	
DS 115 x 2,2 x 22,23 PSF	641361	115	22,23	7/8	2,2	7	13.300	1
DS 125 x 2,2 x 22,23 PSF	641378	125	22,23	7/8	2,2	7	12.200	1
DS 178 x 2,4 x 22,23 PSF	641385	178	22,23	7/8	2,4	7	8.600	1
DS 230 x 2,4 x 22,23 PSF	641392	230	22,23	7/8	2,4	7	6.600	1

### Materiais de construção Tipo DG



Ferramenta multiuso de extremidade contínua para corte fácil com alto rendimento de corte e longa vida útil da ferramenta.

**Abrasivo: Diamante D**

**Materiais para se trabalhar:**

Materiais de construção

**Aplicações:**

Corte confortável de material maciço com alta qualidade de corte

**Recomendações de uso:**

- Adequado para uso em esmerilhadeiras de todas as potências



Descrição	EAN 4007220	D [mm]	H [mm]	H [polegadas]	Largura T [mm]	Altura do segmento X [mm]	Rot. máx. perm. [rpm]	
DG 115 x 2,1 x 22,23 PSF	641408	115	22,23	7/8	2,1	7	13.300	1
DG 125 x 2,1 x 22,23 PSF	641415	125	22,23	7/8	2,1	7	12.200	1
DG 178 x 2,4 x 22,23 PSF	641422	178	22,23	7/8	2,4	7	8.600	1
DG 230 x 2,6 x 22,23 PSF	641439	230	22,23	7/8	2,6	7	6.600	1

### Lajes/Azulejos Tipo DG FL



Ferramenta multiuso de extremidade contínua de corte, sem quebras de borda nas peças com superfícies de alta qualidade. Alto rendimento de corte e longa vida útil da ferramenta.

**Abrasivo: Diamante D**

**Materiais para se trabalhar:**

Lajes, azulejos

**Aplicações:**

Corte confortável de lajes e telhas com alta qualidade

**Recomendações de uso:**

- Adequado para uso em esmerilhadeiras de todas as potências

Descrição	EAN 4007220	D [mm]	H [mm]	H [polegadas]	Largura T [mm]	Altura do segmento X [mm]	Rot. máx. perm. [rpm]	
DG 115 x 1,6 x 22,23 FL PSF	800973	115	22,23	7/8	1,6	7	13.300	1
DG 125 x 1,6 x 22,23 FL PSF	800980	125	22,23	7/8	1,6	7	12.200	1

Ferramenta de alto rendimento de extremidade segmentada de corte agressivo e rápido de materiais maciços com alto poder de corte e longuíssima vida útil da ferramenta.

**Abrasivo: Diamante D**

**Materiais para se trabalhar:**

Concreto armado, telhas, gnaiss, granito, clínquer, pórfiro, telha de barro, concreto agregado exposto, concreto duro, blocos de concreto, tubos de concreto

**Aplicações:**

Agressivo, corte rápido em materiais sólidos

**Recomendações de uso:**

- A velocidade operacional máxima dos discos de corte diamantados DS com diâmetro de 300 a 400 mm é de 100 m/s
- Adequado para uso em esmerilhadeiras angulares de todas as potências

**Observações do pedido:**

Todos os discos de corte diamantados com diâmetro do furo central de 25.4 mm são fornecidos com anel redutor para 22.23 mm para uso em esmerilhadeiras.

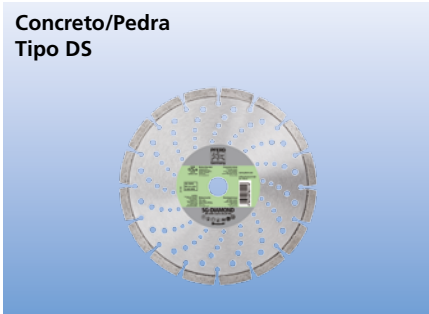

Descrição	EAN 4007220	D [mm]	H [mm]	H [polegadas]	Largura T [mm]	Altura do segmento X [mm]	Rot. máx. perm. [rpm]	
DS 115 x 2,4 x 22,23 SG	801086	115	22,23	7/8	2,4	10	13.300	1
DS 125 x 2,4 x 22,23 SG	801093	125	22,23	7/8	2,4	10	12.200	1
DS 178 x 2,6 x 22,23 SG	801109	178	22,23	7/8	2,6	10	8.600	1
DS 230 x 2,8 x 22,23 SG	801116	230	22,23	7/8	2,8	10	6.600	1
DS 300 x 2,8 x 20,0 SG	801123	300	20,0	-	2,8	10	6.400	1
DS 300 x 2,8 x 25,4 SG	801147	300	25,4 (22,23)	1 (7/8)	2,8	10	6.400	1
DS 350 x 2,8 x 20,0 SG	801154	350	20,0	-	2,8	10	5.400	1
DS 350 x 2,8 x 25,4 SG	801161	350	25,4 (22,23)	1 (7/8)	2,8	10	5.400	1
DS 400 x 3,2 x 25,4 SG	801178	400	25,4 (22,23)	1 (7/8)	3,2	10	4.800	1

## Barra de afiar

Acessórios especiais para reafiação ou recondicionamento dos segmentos de corte. Tipo com aglomerado de poliuretano macio.

**Abrasivo: Carbureto de silício C**

**Recomendações de uso:**

- Discos de corte diamantados PFERD podem ser reafiados ou recondicionados, conforme necessário, cortando fatias finas com a barra para afiação



Descrição	EAN 4007220	Tamanho do grão	Dimensões [mm]	
DSB 2005025	168332	80	200 x 25 x 50,0	1



# Discos de corte diamantados

Linha alto rendimento SG



## Materiais abrasivos Tipo DG



Ferramenta de alto rendimento de extremidade contínua para corte fácil e com longuíssima vida útil.

### Abrasivo: Diamante D

#### Materiais para se trabalhar:

Concreto fresco, pedra pomes, terracota, petonilha, pedra refratária, concreto poroso, argila, porosa, clínquer macio, argila porosa, arenito e telha de argila

#### Aplicações:

Corte confortável de material maciço com alta qualidade de corte

#### Recomendações de uso:

- Adequado para uso em esmerilhadeiras de todos os níveis de potência

Descrição	EAN 4007220	D [mm]	H [mm]	H [polegadas]	Largura T [mm]	Altura do segmento X [mm]	Rot. máx. perm. [rpm]	
DG 115 x 2,2 x 22,23 SG	801000	115	22,23	7/8	2,2	8	13.300	1
DG 125 x 2,2 x 22,23 SG	801024	125	22,23	7/8	2,2	8	12.200	1
DG 178 x 2,5 x 22,23 SG	801031	178	22,23	7/8	2,5	8	8.600	1
DG 230 x 2,8 x 22,23 SG	801048	230	22,23	7/8	2,8	8	6.600	1

## Lajes/Azulejos Tipo DG FL



Ferramenta de alto rendimento de extremidade contínua de corte, sem quebras de borda nas peças com superfícies de alta qualidade. Alto rendimento de corte e longuíssima vida útil da ferramenta.

### Abrasivo: Diamante D

#### Materiais para se trabalhar:

Azulejos, lajes, grés cerâmico, ardósia

#### Aplicações:

Corte confortável de lajes e telhas com alta qualidade

#### Recomendações de uso:

- Adequado para uso em esmerilhadeiras de todos os níveis de potência

Descrição	EAN 4007220	D [mm]	H [mm]	H [polegadas]	Largura T [mm]	Altura do segmento X [mm]	Rot. máx. perm. [rpm]	
DG 115 x 1,4 x 22,23 FL SG	801055	115	22,23	7/8	1,4	8	13.300	1
DG 125 x 1,4 x 22,23 FL SG	801079	125	22,23	7/8	1,4	8	12.200	1

